

**INSTRUCTIONS TO THE CANDIDATES**

**(Read the Instructions carefully before Answering)**

1. Separate Optical Mark Reader (OMR) Answer Sheet is supplied to you along with Question Paper Booklet. Please read and follow the instructions on the OMR Sheet for marking the responses and also the required data.
2. Candidates should write the Hall Ticket Number only in the space provided on this page and the OMR Sheet. Do not write the Hall Ticket Number anywhere else.
3. **Immediately on opening the Question Paper Booklet by tearing off the paper seal please check for (i) The same booklet code (A/B/C/D) on each page, (ii) Serial number of the questions (1—160), (iii) The number of pages, and (iv) Correct Printing.** In case of any defect, please report to the invigilator and ask for replacement with the same booklet code within five minutes from the commencement of the test.
4. Electronic gadgets like Cell Phone, Pager, Calculator, Electronic watches and Mathematical/Log Tables are not permitted into the examination hall.
5. Darken the appropriate circles of 1, 2, 3 or 4 in the OMR sheet corresponding to correct or the most appropriate answer to the concerned question number in the sheet. Darkening of more than one circle against any question automatically gets invalidated.
6. Rough work should be done only in the space provided for this purpose in the Question Paper Booklet.
7. Once the candidate enters the Examination Hall, he/she shall not be permitted to leave the Hall till the end of the Examination.
8. Ensure that the Invigilator puts his/her signature in the space provided on Question Paper Booklet and the OMR Answer Sheet. Candidate should sign in the space provided on the OMR Answer Sheet and filled-in application form.
9. The candidate should write the Question Paper Booklet number, OMR Answer Sheet number, sign in the space provided in the Nominal Rolls and affix the left hand thumb impression in the nominal rolls and filled-in application form.
10. Return the OMR Answer Sheet to the Invigilator before leaving the examination hall. Failure to return the OMR is liable for criminal action. The Question Paper Booklet shall be taken away by the candidate and should be preserved till the declaration of results.
11. Filled-in application form shall be submitted to the invigilator in the examination hall. In case of SC/ST candidates who have not furnished the caste application number in online application form, attested copy of Caste Certificate should also be enclosed along with filled-in application form.

This booklet consists of 61 Pages for 160 questions + 2 Pages of Rough Work + 1 Title Page i.e. Total 64 Pages.

**S**

**AM 2015 C**



Time : 3 Hours

Instructions :

- (i) Each question carries *one* mark.  
 ప్రతి ప్రశ్నకు ఒక మార్కు కలదు.
- (ii) Choose the correct or most appropriate answer from the given options to the following questions and darken, with blue/black ball point pen the corresponding digit 1, 2, 3 or 4 in the circle pertaining to the question number concerned in the OMR Answer Sheet, separately supplied to you.

దిగువ ఇచ్చిన ప్రతి ప్రశ్నకు ఇవ్వబడిన వాటిలో సరియైన సమాధానమును ఎన్నుకొని దానిని సూచించే అంకె 1, 2, 3 లేక 4 వేరుగా ఇచ్చిన OMR సమాధాన పత్రములో ప్రశ్నకు సంబంధించిన సంఖ్యగల పేటికను బ్లూ/బ్లాక్ బాల్ పాయింట్ పెన్ను ఉపయోగించి నింపవలెను.

**BOTANY**

1. In a flower of a plant, the number of carpels is equal to the number of inner whorl of perianth lobes and cotyledons in the seed of that plant is 1/3 of carpel number. What is the arrangement of ovules on placenta of the flower of that plant ?

- (1) Axile                      (2) Parietal                      (3) Basal                      (4) Marginal

ఒక మొక్క యొక్క పుష్పంలో ఫలదళాల సంఖ్య లోపలి వలయంలోని పరిపత్రాల తమ్మెల సంఖ్యకు సమానం మరియు విత్తనంలో బీజదళాలు, ఫలదళాల సంఖ్యలో 1/3 ఉన్నాయి. ఆ మొక్క పుష్పంలో అండాలు అండవ్యాసస్థానంలో ఏ అమరికలో ఉంటాయి?

- (1) అక్షీయం                      (2) కుడ్య                      (3) పీఠ                      (4) ఉపాంతం

2. Identify the series in ascending order with respect to the number of cohorts present in them.

- (1) Inferae, calyciflorae, bicarpellatae, thalamiflorae  
 (2) Heteromerae, bicarpellatae, infetae, calyciflorae  
 (3) Calyciflorae, thalamiflorae, bicarpellatae, inferae  
 (4) Heteromerae, disciflorae, calyciflorae, thalamiflorae

ఉండే సమూహాల సంఖ్యభేదంగా ఈ శ్రేణులను ఆరోహక క్రమంలో గుర్తించండి

- (1) ఇన్ ఫెరే, కాలిసిఫ్లోరే, బైకార్పెల్లేటే, థలామిఫ్లోరే  
 (2) హెటెరోమెరే, బైకార్పెల్లేటే, ఇన్ ఫెరే, కాలిసిఫ్లోరే  
 (3) కాలిసిఫ్లోరే, థలామిఫ్లోరే, బైకార్పెల్లేటే, ఇన్ ఫెరే  
 (4) హెటెరోమెరే, డిస్కిఫ్లోరే, కాలిసిఫ్లోరే, థలామిఫ్లోరే

Rough Work

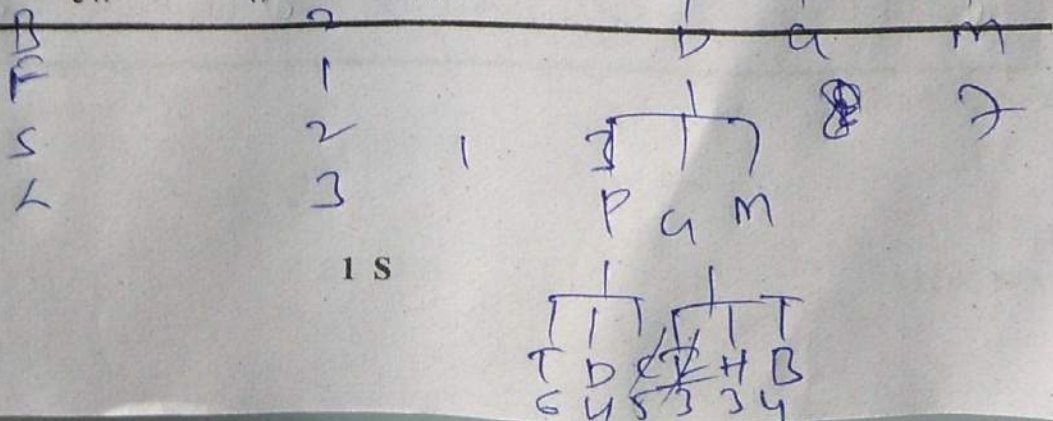



3. Study the following lists

**List-I**

- (A) Golgi apparatus
- (B) Mitochondrion
- (C) Chromatophores
- (D) Cytoskeleton

**List-II**

- (I) Circular DNA molecule
- (II) Synthesis of carbohydrates
- (III) Modification of proteins
- (IV) Pigments
- (V) Proteinaceous structures

ఈ క్రింది జాబితాలను అధ్యయనం చేయండి

**జాబితా-I**

- (A) గాల్జి పరికరం
- (B) మైటోకాండ్రియన్
- (C) క్రోమాటోఫోర్లు
- (D) కణ అస్థిపంజరము

**జాబితా-II**

- (I) వృత్తాకార DNA అణువు
- (II) కార్బోహైడ్రేట్ల సంశ్లేషణ
- (III) ప్రోటీన్ల రూపాంతరం
- (IV) వర్ణద్రవ్యాలు
- (V) ప్రోటీన్యుత నిర్మాణాలు

The correct match is

ఇది సరియైన జోడింపు

- |     | (A)   | (B)  | (C)  | (D)   |
|-----|-------|------|------|-------|
| (1) | (II)  | (IV) | (V)  | (I)   |
| (2) | (III) | (V)  | (IV) | (I)   |
| (3) | (V)   | (II) | (IV) | (III) |
| (4) | (III) | (I)  | (IV) | (V)   |

4. Identify the correct pair of statements

- (I) The alternate name of thymine is 5-methyl uracil. ✓
- (II) Arachidonic acid molecule contains less number of carbons than palmitic acid. ✓
- (III) Cellulose contains complex helices. ✓
- (IV) Aquaporin is a polypeptide. ✓

సరియైన వ్యాఖ్యల జతను గుర్తించండి

- (I) థయమిన్ కు మరొకపేరు 5-మిథైల్ యురాసిల్
- (II) అరాచిడోనిక్ అమ్ల అణువు పామిటిక్ అమ్లం కంటే తక్కువ కర్బనాలను కలిగి ఉంటుంది
- (III) సెల్యులోస్ సంక్లిష్ట స్పర్పిలాలను కలిగి ఉంటుంది
- (IV) ఆక్వాపోరిన్ ఒక పాలిపెప్టైడ్

- (1) (II, III)      (2) (I, IV)      (3) (II, IV)      (4) (I, II)

Rough Work



5. Study the following lists

**List-I**

- (A) Anaphase-I
- (B) Anaphase-II
- (C) Pachytene
- (D) Diakinesis

**List-II**

- (I) Splitting of the centromere.
- (II) Recombinase
- (III) Sister chromatids associated at their centromere
- (IV) Chromosomes aligned on the equatorial plate
- (V) Nucleolus disappears

ఈ క్రింది జాబితాలను అధ్యయనం చేయండి

**జాబితా-I**

- (A) చలనదశ-I
- (B) చలనదశ-II
- (C) పాఖీటీస్
- (D) డయాకైనేసిస్

**జాబితా-II**

- (I) సెంట్రోమియర్ విభజనం చెందడం
- (II) రికాంబినేస్
- (III) సెంట్రోమియర్ల వద్ద సోదర క్రోమాటిడ్లు కలిసి ఉంటాయి
- (IV) క్రోమోజోములు మధ్యస్థ పటలిక వద్ద అమరి ఉంటాయి
- (V) కేంద్రకాంశము అంతర్ధానమవుతుంది

The correct match is

ఇది సరియైన జోడింపు

- |       |       |       |      |      |
|-------|-------|-------|------|------|
| (A)   | (B)   | (C)   | (D)  |      |
| (I)   | (III) | (I)   | (II) | (V)  |
| (II)  | (I)   | (III) | (IV) | (II) |
| (III) | (II)  | (III) | (V)  | (IV) |
| (IV)  | (III) | (V)   | (II) | (IV) |

6. How many chromosomes are present in each of the following with respect to maize plant respectively ?

- (a) leaf epidermal cell 20
- (c) endosperm cell 30
- (e) egg cell
- (g) Microspore mother cell
- (b) antipodal cell 10  $n > 10$
- (d) generative cell
- (f) megaspore

మొక్కజొన్న మొక్కకు సంబంధించి, వరుసలో, ఈ దిగువనిచ్చిన వానిలో ఎన్ని క్రోమోజోములు ఉంటాయి ?

- (a) పత్రబాహ్యచర్మ కణము
  - (c) అంకురచ్ఛద కణము
  - (e) స్త్రీ బీజ కణము
  - (g) సూక్ష్మ సిద్ధ బీజ మాతృక కణం
  - (b) ప్రతిపాద కణము
  - (d) ఉత్పాదక కణము
  - (f) స్థూల సిద్ధ బీజము
- (1) 10, 20, 10, 10, 10, 20, 30  
(2) 30, 10, 20, 10, 20, 10, 10  
(3) 20, 10, 10, 10, 20, 30, 10  
(4) 20, 10, 30, 10, 10, 10, 20

Rough Work



7. Which of the characters are found in cells producing primary tissues ?

- (I) Rich in protoplasm, conspicuous nucleus. ✓  
(II) Thick cell wall, few plasmodesmatal connections.  
(III) Thin cell wall, many plasmodesmatal connections. ✓  
(IV) Lignin in cell wall, inconspicuous nucleus.

ప్రాథమిక కణజాలాలను ఉత్పత్తి చేసే కణాలలో ఏ లక్షణాలు కనిపిస్తాయి?

- (I) జీవపదార్థం అధికం, సుస్పష్టమైన కేంద్రకం  
(II) మందమైన కణకవచం, తక్కువ కణద్రవ్యబంధ బంధనాలు  
(III) పలుచని కణకవచం, కణద్రవ్యబంధ బంధనాలు అధికం  
(IV) లిగ్నిన్ తో కూడిన కణకవచం, అస్పష్టమైన కేంద్రకం.

- (A) (I, II) (B) (III, IV) (C) (I, III) (D) (I, IV)

8. A taxon belonging to order sapindales has a single seeded fleshy fruit with edible mesocarp and stony endocarp. The number of carpels in the flower of this taxon is

కండగల ఫలంలో బెంకలాంటి అంతఃఫలకవచాన్ని మరియు తినే మధ్య ఫలకవచంతో ఒకే విత్తనాన్ని కలిగి ఉండే ఒక టాక్సాన్ సాపిండేలిస్ క్రమానికి చెంది ఉంటుంది. ఈ టాక్సాన్ యొక్క పుష్పంలోని ఫలదళాల సంఖ్య ఈ విధంగా ఉంటుంది

- (A) 3 (B) 2 (C) 1 (D) 5

9. Identify the correct pair of combination

- (I) *Aspergillus* — Meiosis occurs in asci — Produces citric acid ✓  
(II) *Albugo* — Coenocytic hyphae — Parasite on mustard ✓  
(III) *Penicillium* — Basidiospores — Multicellular  
(IV) *Colletotrichum* — Conidia — Smut disease

సరియైన మేళవింపుల జతను గుర్తించండి

- (I) ఆస్పర్జిల్లస్ — ఆస్కస్ లో క్షయకరణ విభజన జరుగుతుంది — సిట్రిక్ ఆమ్లం ఉత్పత్తి  
(II) ఆల్బుగో — సిన్సైటిక్ తంతువులు — ఆవ మొక్కపై పరాన్నజీవి  
(III) పెనిసిలియం — బెసిడియోస్పోరులు — బహుకణయుతం  
(IV) కొల్లెటోట్రిచమ్ — కొనీడియమ్ లు — కాటుక తెగులు

- (1) (II), (III) (2) (I), (II) (3) (I), (IV) (4) (III), (IV)

Rough Work



10. Study the following lists

**List-I**

- (A) Genetic nature of RNA
- (B) Binomial Nomenclature
- (C) Triplet Codon
- (D) Ecology

**List-II**

- (I) George Gamow
- (II) Hugo de Vries
- (III) Frankel Conrat
- (IV) Warming
- (V) Gaspard Bauhin

ఈ క్రింది జాబితాలను అధ్యయనం చేయండి

**జాబితా-I**

- (A) ఆర్.ఎన్.ఎ. జన్యుతత్వం
- (B) ద్వినిామ నామీకరణం
- (C) త్రిక సంకేతం
- (D) ఆవరణ శాస్త్రం

**జాబితా-II**

- (I) జార్జ్ గామోవ్
- (II) హ్యూగో డీ వ్రీస్
- (III) ఫ్రాంకిల్ కోన్రాట్
- (IV) వార్మింగ్
- (V) గాస్పార్డ్ బాహిన్

The correct match is

ఇది సరియైన జోడింపు

- |           |     |      |      |
|-----------|-----|------|------|
| (A)       | (B) | (C)  | (D)  |
| (1) (IV)  | (I) | (II) | (V)  |
| (2) (III) | (V) | (I)  | (IV) |
| (3) (IV)  | (V) | (I)  | (II) |
| (4) (III) | (V) | (IV) | (I)  |

11. Identify the correct pair of combination

- (I) *Chara* — Monoecious — Chlorophyll a, b ✓
- (II) *Salvinia* — Homosporous — Free floating hydrophyte ✗
- (III) *Ectocarpus* — Filamentous form — Chlorophyll a, d ✗
- (IV) *Laminaria* — Biflagellate gametes — Haplo-diplontic life cycle ✓

సరియైన మేళవింపుల జతను గుర్తించండి.

- (I) కారా — ద్విలింగాశ్రయ — పత్రహారితం a, b
  - (II) సాల్వినియా — సమసిద్ధబీజస్థితి — నీటిపై స్వేచ్ఛగా తేలే మొక్క
  - (III) ఎక్టోకార్పస్ — తంతురూపం — పత్రహారితం a, d
  - (IV) లామినేరియా — ద్వికశాభయుత సంయోగ బీజాలు — ఏక-ద్వయస్థితిక జీవిత చక్రం
- (1) (II), (III)      (2) (III), (IV)      (3) (I), (III)      (4) (I), (IV)

Rough Work



12. Identify the correct combination

- (1) Neem — Absence of buds in the axil of leaflets — Pinnately compound leaf
- (2) Pistia — Discoid stem — Lateral branch with many internodes
- (3) Carrot — Flowers brought to same height due to varied lengths of pedicels — Involucre of bracts
- (4) Sunflower — Opposite phyllotaxy — Inferior ovary

సరియైన మేళవింపును గుర్తించండి.

- (1) వేప — పత్రకాల గ్రీవాలలో మొగ్గలు లోపించడం — పిచ్ఛాకార సంయుక్త పత్రం
- (2) పిస్టియా — చక్రాభ కాండం — అనేక కణుపు మధ్యమాలను కలిగిన పార్శ్వశాఖ
- (3) కారట్ — పుష్పవృంతాలు వేర్వేరు పొడవుల్లో ఉండి పుష్పాలన్నీ ఒకే ఎత్తులో ఉండటం — పరిచక్రపుచ్ఛావళి
- (4) సూర్యకాంతం — అభిముఖ పత్రవిన్యాసం — నిమ్న అండాశయం

13. Three plants (A, B, C) are observed. 'A' has suckers. The edible parts in it are the inflorescence axis and juicy succulent bracts. 'B' belongs to family Moraceae. The edible part is succulent perianth. In 'C' polyadelphous androecium is present and the edible part is juicy succulent placentar hairs of endocarp. Identify the types of fruits in A, B and C respectively.

- (A) Sorosis, compound fruit, hesperidium
- (B) Aggregate fruit, berry, pepo
- (C) False fruit, aggregate of berries, hesperidium
- (D) Compound fruit, syconus, berry

మూడు మొక్కలను (A, B, C) పరిశీలించడం జరిగింది. 'A' పిలక మొక్కలను కలిగి ఉంటుంది. దీనిలో పుష్ప విన్యాసం అక్షం మరియు రసయుత, రసభరిత పుష్పపుచ్ఛాలు తినే భాగంగా ఉంటాయి. 'B' మోరేసి కుటుంబానికి చెందుతుంది. దీనిలో తినే భాగం రసభరిత పరిపత్రాలు. 'C'లో బహు బంధక కేసరావళి ఉంటుంది. తినే భాగం అంతః ఫలకవచంలోని రసయుత, రసభరిత అండన్యాస కేశాలు. A, B మరియు C మొక్కలలోని ఫలాల రకాలను వరుసగా గుర్తించండి.

- (1) సోరోసిస్, సంయోగఫలం, హెస్పిరీడియమ్
- (2) సంకలితఫలం, మృదుఫలం, పెపో
- (3) ఆన్పతఫలం, మృదుఫలాలతో కూడిన సంకలితఫలం, హెస్పిరీడియమ్
- (4) సంయోగఫలం, సైకోనస్, మృదుఫలం

14. Identify the plant which is not having unilocular ovary

- (A) Cucumber
- (B) Chilli
- (C) China rose
- (D) Cashew

ఏకబిల అండాశయాన్ని కలిగి ఉండని మొక్కను గుర్తించండి.

- (1) కుకుంబర్
- (2) మిరప
- (3) మందార
- (4) జీడిమామిడి

Rough Work



15. Identify the wrong statement

- (1) Plants produced vegetatively or asexually are called clones. ✓
- (2) Conidia are formed in *Alternaria*. ✓
- (3) Development of embryo from fertilized female gamete is called parthenogenesis.
- (4) Organisms exhibiting external fertilization release a large number of gametes. ✓

సరికాని వ్యాఖ్యను గుర్తించండి

- (1) అలైంగిక పద్ధతి లేదా శాకీయపరంగా ఏర్పడే మొక్కలను క్లోన్లు అంటారు
- (2) ఆల్టర్నేరియాలో కొనీడియమ్లు ఏర్పడతాయి
- (3) ఫలదీకరణ చెందిన స్త్రీ సంయోగ బీజం నుంచి పెండం ఏర్పడటాన్ని అనిషేకజననం అంటారు
- (4) బాహ్యఫలదీకరణ చూపే జీవులు సంయోగబీజాలను ఎక్కువ సంఖ్యలో విడుదల చేస్తాయి

16. The character associated with the plant in which pollination is by *Tageticula*

- (1) Marginal placentation
- (2) Perigynous flowers
- (3) Trilocular ovary
- (4) Pentamerous flowers

టాజెటిక్యులా వల్ల పరాగసంపర్కం జరిగే మొక్కకు సంబంధించిన లక్షణం

- (1) ఉపాంత అండన్యాసం
- (2) పర్యండకోశ పుష్పాలు
- (3) త్రిబిలయుత అండాశయం
- (4) పంచ భాగయుత పుష్పాలు

17. In plant 'A' the seeds will not germinate until they have been exposed to low temperatures in moist conditions in the presence of oxygen. 'B' plant flower has basal placentation and head inflorescence. In 'C' plant, flower has cup shaped thalamus and the reproductive organs in it are enclosed by two petals present on the anterior side of the flower. Identify the following characters found in A, B and C respectively

- (I) Slightly curved embryo sac ✓
- (II) Micropyle, chalaza and funiculus are on the same vertical line
- (III) 180° curvature of the body of the ovule. D

'A' మొక్కలోని విత్తనాలు ఆక్సిజన్ సమక్షంలో తేమభరిత పరిస్థితులలో తక్కువ ఉష్ణోగ్రతలకు బహిర్గతమయ్యే వరకు అంకురించలేవు. 'B' మొక్క పుష్పంలో పీఠ అండన్యాసాన్ని మరియు శీర్షవత్ పుష్పవిన్యాసాన్ని కలిగి ఉంటుంది. 'C' మొక్క పుష్పంలో గిన్నెవంటి పుష్పవిన్యాసం ఉంటుంది మరియు పుష్పానికి పుర్వాంతంలో ఉండే రెండు ఆకరణ పత్రాలు ప్రత్యుత్పత్తి అంగాలను కప్పి ఉంచుతాయి. A, B మరియు Cలో కనిపించే ఈ క్రింది లక్షణాలను వరుసగా గుర్తించండి

- (I) పెండకోశం కొద్దిగా వంపు తిరిగి ఉంటుంది
  - (II) అండద్వారం, చలాజా, అండవృంతం ఒకే నిలువు రేఖపై అమరి ఉంటాయి
  - (III) 180° కోణంలో వంపు తిరిగిన అండదేహం
- (1) (II), (III), (I)      (2) (I), (II), (III)      (3) (III), (I), (II)      (4) (I), (III), (II)

Rough Work



18. Which one of the following variety is resistant to white rust disease

(1) Pusa Sem 2

(2) Pusa Swarnim

(3) Pusa Sawani

(4) Pusa Komal

తెల్లటి కుంకుమ తెగులు వ్యాధికి ప్రతినిరోధకత చూపే రకం

(1) పూసా సెమ్ 2

(2) పూసా స్వర్ణం

(3) పూసా సవాని

(4) పూసా కోమల్

19. Identify the correct pair of characters of a bacterium which is useful in production of methane

(I) Recyclers of inorganic nutrients ✓

(II) Present in stomach of cattle ✓

(III) Obtain energy from sunlight

(IV) Aerobes

మీథేన్ ఉత్పత్తి చేయటానికి ఉపయోగించే బాక్టీరియమ్ యొక్క సరియైన లక్షణాల జతను గుర్తించండి

(I) అసేంద్రియ పోషకాల పునఃచక్రీయాలు

(II) పశువుల జీర్ణకోశంలో ఉంటాయి

(III) సూర్యరశ్మి నుండి శక్తిని పొందుతాయి

(IV) వాయుగత జీవులు

(A) (II, III)

(B) (III, IV)

(C) (I, IV)

(D) (I, II)

Rough Work



20. Study the following lists

**List-I**

- (A) Vector
- (B) Downstream processing
- (C) Cry II Ab
- (D) Transposons

**List-II**

- (I) Resistant to cotton bollworm
- (II) Mobile genetic elements
- (III) Controls corn borer
- (IV) Ti plasmid
- (V) Purifying protein in biopharmaceuticals

ఈ క్రింది జాబితాలను అధ్యయనం చేయండి  
**జాబితా-I**

- (A) వాహకం
- (B) అనుప్రవాహ ప్రక్రియ
- (C) Cry II Ab
- (D) ట్రాన్స్‌పోసాన్లు

**జాబితా-II**

- (I) పత్తి బాల్‌వార్మ్ కు ప్రతినిరోధకత
- (II) చలన జన్యుఎలిమెంట్లు
- (III) ప్రత్తికాయ తొలిచే పురుగు నియంత్రణ
- (IV) Ti ప్లాస్మిడు
- (V) జీవ ఔషధాలలో ప్రోటీన్‌ను శుద్ధిపరచుట

The correct match is

ఇది సరియైన జోడింపు

- |           |      |      |       |
|-----------|------|------|-------|
| (A)       | (B)  | (C)  | (D)   |
| (1) (IV)  | (V)  | (II) | (III) |
| (2) (IV)  | (V)  | (I)  | (II)  |
| (3) (IV)  | (II) | (I)  | (V)   |
| (4) (III) | (V)  | (IV) | (II)  |

21. Tobacco plants resistant to *Meloidogyne incognitia* were developed using a method of cellular defence which relates to

- (1) Silencing the translation of specific mRNA
- (2) Activation of specific mRNA
- (3) Activation of specific tRNA
- (4) Silencing the transcription of specific mRNA

మెలోయిడిగైని ఇన్‌కాగ్నిటియాకు నిరోధకత కలిగిన పొగాకు మొక్కలను తయారుచేయటానికి ఉపయోగించిన కణరక్షణ పద్ధతి దీనికి సంబంధించింది

- (1) విశిష్ట mRNA యొక్క అనువాదమును సైలెన్సింగ్ (Silencing) చేయుట
- (2) విశిష్ట mRNA ను ఉత్తేజపరచుట
- (3) విశిష్ట tRNA ను ఉత్తేజపరచుట
- (4) విశిష్ట mRNA యొక్క అనులేఖనమును సైలెన్సింగ్ (Silencing) చేయుట

Rough Work



22. Study the following lists

**List-I**

- (A) Cellulase  
(B) Chitinase  
(C) Lysozyme  
(D) Protease

**List-II**

- (I) Cell wall of bacteria  
(II) Cell wall of plant cells  
(III) Proteins  
(IV) Cell wall of fungal cells  
(V) RNA

ఈ క్రింది జాబితాలను అధ్యయనం చేయండి

**జాబితా-I**

- (A) సెల్యులేజ్  
(B) ఛైటినేజ్  
(C) లైసోజైమ్  
(D) ప్రోటీయేజ్

**జాబితా-II**

- (I) బాక్టీరియాల కణకవచం  
(II) మొక్క కణాల కణకవచం  
(III) ప్రోటీన్లు  
(IV) శిలీంధ్ర కణాల కణకవచం  
(V) RNA

The correct match is

ఇది సరియైన జోడింపు

- |          |      |       |       |
|----------|------|-------|-------|
| (A)      | (B)  | (C)   | (D)   |
| (1) (II) | (IV) | (I)   | (III) |
| (2) (V)  | (IV) | (I)   | (II)  |
| (3) (V)  | (I)  | (III) | (II)  |
| (4) (II) | (I)  | (IV)  | (III) |

~~FET~~ UCU  
ACU

23. A DNA segment has AGA GCA ATA CCA ACA ACC nucleotides in a sequence. The segment of polypeptide chain synthesized from this DNA through mRNA has the following aminoacid sequence

ఒక DNA ఖండితంలో AGA GCA ATA CCA ACA ACC అనే న్యూక్లియోటైడ్లు వరుసక్రమంలో ఉన్నాయి. ఈ DNA నుండి mRNA ద్వారా సంశ్లేషించబడిన పాలిపెప్టైడు గొలుసులోని అమైనో ఆమ్లాల వరుసక్రమం ఈ విధంగా ఉన్నాయి

- (1) Arg - Tyr - Ser - Cys - Trp - Gly  
(2) Tyr - Cys - Trp - Ser - Gly - Arg  
(3) Cys - Trp - Ser - Gly - Arg - Arg  
(4) Ser - Arg - Tyr - Gly - Cys - Trp

UGU/ACU/UAU

Rough Work

U C A G

U  
C  
A  
G

10 S

AM 2015 C



24. *Escherichia coli*, in which both the strands of DNA are labelled with  $^{15}\text{N}$  is transferred to  $^{14}\text{N}$  medium and allowed to replicate for three generations. Find out the number of hybrid DNA molecules in the third generation.

DNA రెండు పోచలు  $^{15}\text{N}$  తో లేబుల్ చేయబడిన ఎస్కెరిచియా కోలైను  $^{14}\text{N}$  గల యాసకంలోకి మార్చి మూడు తరాల వరకు ద్విగుణకృతపరచారు. మూడవ తరంలో సంకర DNA అణువుల సంఖ్యను కనుగొనుము.

- (1) 8 (2) 10 (3) 12 (4) 2

25. Study the following lists

List-I

- (A) Operon  
(B) Operator  
(C) Promoter  
(D) Repressor

List-II

- (I) Binding of repressor proteins  
(II) Binding of RNA polymerase  
(III) Inactivated by inducer  
(IV) Binding to polynucleotide phosphorylase  
(V) Polycistronic structural gene regulation

ఈ క్రింది జాబితాలను అధ్యయనం చేయండి

జాబితా-I

- (A) ఒపెరాన్  
(B) ఆపరేటర్  
(C) ప్రమోటర్  
(D) రెప్రెసర్

జాబితా-II

- (I) రెప్రెసార్ ప్రోటీన్ బంధితమవుట  
(II) RNA పాలిమరేజ్ బంధితమవుట  
(III) ప్రేరకంచే నిర్వీర్యం చేయబడుతుంది  
(IV) పాలిన్యూక్లియోటైడ్ ఫాస్ఫోరిలేజ్ కు బంధితమవుట  
(V) పాలిసిస్ట్రానిక్ నిర్మాణ జన్యువు నియంత్రణ

The correct match is

ఇది సరియైన జోడింపు

- |           |       |       |       |
|-----------|-------|-------|-------|
| (A)       | (B)   | (C)   | (D)   |
| (1) (IV)  | (III) | (I)   | (II)  |
| (2) (V)   | (I)   | (II)  | (III) |
| (3) (II)  | (IV)  | (III) | (V)   |
| (4) (III) | (V)   | (IV)  | (I)   |

26. How many phenotypic classes are produced for a pair of characters in a monohybrid test cross ?

ఒక జత లక్షణాలు కలిగివుండిన ఏక సంకరంలో పరీక్షా సంకరణం వల్ల ఎన్ని దృశ్యరూప రకాలు వస్తాయి ?

- (1) 2 (2) 3 (3) 1 (4) 4

Rough Work

AM 2015 C

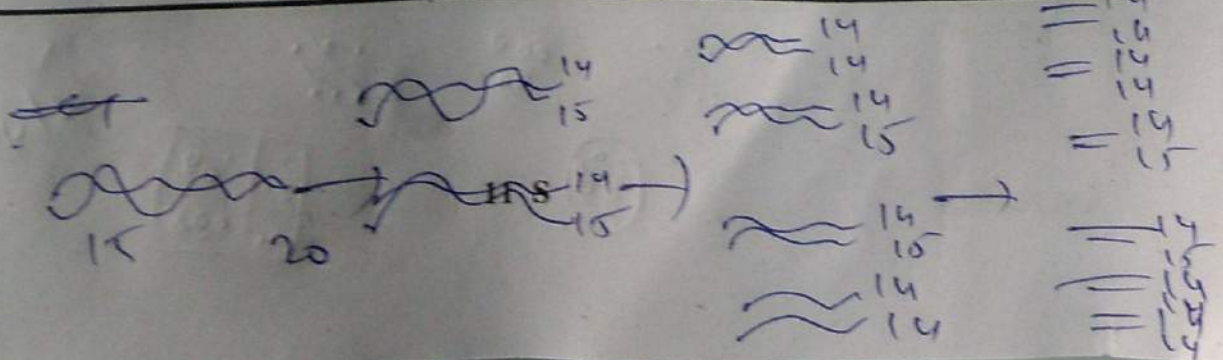



27. A cross between pure breeding plant with red dots on leaves and pure breeding white dotted plant produces heterozygotes that have both red and white dots. On self pollination of  $F_1$ , what fraction of plants show both red and white dots on the leaves ?

పత్రాల మీద ఎరుపురంగు మచ్చలున్న శుద్ధ మొక్కను తెలుపురంగు మచ్చలున్న శుద్ధ మొక్కతో సంకరణం చేయగా ఎరుపు మరియు తెలుపు మచ్చలు రెండూ ఉన్న విషమ యుగ్మజాలు ఉత్పత్తి చేయబడ్డాయి.  $F_1$  లో స్వపరాగ సంపర్కం చేసినపుడు పత్రాల మీద ఎరుపు మరియు తెలుపు మచ్చలు రెండూ ఉన్న మొక్కల భాగం (fraction) ఎంత?

- (1)  $1/2$  (2)  $3/4$  (3)  $2/3$  (4)  $1/4$

28. Study the following lists

**List-I**

- (A) Viroid infecting tomato plant  
(B) TMV  
(C) Polio virus  
(D) Lentivirus

**List-II**

- (I) 6,500 nucleotides  
(II) 300-400 nucleotides  
(III) Two identical molecules of RNA  
(IV) Many sided  
(V) Prion

ఈ క్రింది జాబితాలను అధ్యయనం చేయండి

**జాబితా-I**

- (A) టొమాటో మొక్కను సంక్రమించే వైరాయిడ్  
(B) TMV  
(C) పోలియో వైరస్  
(D) లెంటి వైరస్

**జాబితా-II**

- (I) 6500 న్యూక్లియోటైడులు  
(II) 300-400 న్యూక్లియోటైడులు  
(III) రెండు సారూప్యత గల RNA అణువులు  
(IV) బహుముఖం  
(V) ప్రియాన్

The correct match is

ఇది సరియైన జోడింపు

- (A) (B) (C) (D)  
(1) (II) (I) (IV) (III)  
(2) (I) (V) (III) (II)  
(3) (II) (IV) (V) (I)  
(4) (III) (I) (IV) (II)

Rough Work

AM 2015 C

12 S



Handwritten signature or mark.





29. What is the type of nutrition in purple and green sulphur bacteria ?

- (1) Photoautotrophic  
(2) Chemoheterotrophic  
(3) Photoheterotrophic  
(4) Chemoautotrophic

పర్పుల్ మరియు ఆకుపచ్చ సల్ఫర్ బాక్టీరియమ్ల పోషణ రకం ఏది ?

- (1) కాంతి స్వయం పోషితం  
(2) రసాయన పరపోషితం  
(3) కాంతి పరపోషితం  
(4) రసాయన స్వయం పోషితం

30. Study the following lists

**List-I**

- (A) Munch  
(B) Darwin  
(C) Cousins  
(D) Levitt

**List-II**

- (I) Stomatal movement  
(II) Hastened fruit ripening by volatiles  
(III) Growth of coleoptiles towards light  
(IV) Nature of enzyme action  
(V) Bidirectional transport in phloem

ఈ క్రింది జాబితాలను అధ్యయనం చేయండి

**జాబితా-I**

- (A) ముంచ్  
(B) డార్విన్  
(C) కజిన్స్  
(D) లెవిట్

**జాబితా-II**

- (I) పత్ర రంధ్రాల చలనం  
(II) బాష్పశీల పదార్థాలవల్ల ఫలాల పక్వతవేగిరమవడం  
(III) ప్రాంకుర కంచుకము కాంతి దిశగా పెరగడం  
(IV) ఎన్జైమ్ చర్య స్వభావం  
(V) పోషక కణజాలంలో ద్విదిశ రవాణా

The correct match is

ఇది సరియైన జోడింపు

- |           |       |      |       |
|-----------|-------|------|-------|
| (A)       | (B)   | (C)  | (D)   |
| (1) (III) | (V)   | (I)  | (II)  |
| (2) (III) | (I)   | (IV) | (V)   |
| (3) (V)   | (III) | (II) | (I)   |
| (4) (IV)  | (V)   | (I)  | (III) |

Rough Work



31. Identify the correct pair of combinations

- (I) Zeatin — Adenine derivative — Overcoming apical dominance  
(II)  $C_2H_4$  — Indole compound — Effective in fruit ripening  
(III) ABA — Carotenoid derivative — Induction of parthenocarpy  
(IV)  $GA_3$  — Terpene — Bolting in cabbage

సరియైన మేళవింపు గల జతను గుర్తించండి.

- (I) జియాటిన్ — ఆడినీన్ ఉత్పన్నము — అగ్రాధిక్యతను పోగొడతాయి  
(II)  $C_2H_4$  — ఇండోల్ యోగికము — ఫలాల పరిపక్వతకు దోహదం  
(III) ABA — కెరోటినాయిడ్ ఉత్పన్నము — అనిషేక ఫలన ప్రేరణ  
(IV)  $GA_3$  — టర్పెన్ — కాపేజిల్ బోల్డింగ్

(1) (II, III)

(2) (III, IV)

(3) (I, IV)

(4) (II, IV)

32. Which of the two statements together supports that respiratory pathway is an 'amphibolic pathway' ?

- (I) Fats breakdown to glycerol and fatty acids, subsequently yields acetyl co-enzyme 'A'.  
(II) In respiration, C-C bonds of complex compounds breakdown through oxidation leading to release of energy.  
(III) Acetyl coenzyme 'A' from the respiratory pathway is withdrawn for the synthesis of fatty acids.

(IV) Proteins are degraded by protease to amino acids and enter the respiratory pathway.

ఈ క్రింది ఏ రెండు వ్యాఖ్యలు కూడి శ్వాసక్రియ ఒక "ఉభయ జీవక్రియ పథం" అనడాన్ని నిర్ధారిస్తాయి

(I) కొవ్వులు, గ్లిసరాల్ మరియు కొవ్వు ఆమ్లాలుగా విచ్ఛిన్నం చెంది తదనంతరం ఆసిటైల్ కో-ఎన్జైమ్ 'A' గా ఏర్పడతాయి

(II) శ్వాసక్రియలో సంక్లిష్ట పదార్థాలలో C-C బంధాలు ఆక్సికరణం ద్వారా విచ్ఛిన్నమై శక్తిని విడుదల చేస్తాయి

(III) ఎసిటైల్ కో-ఎన్జైమ్ 'A' లు శ్వాసక్రియా పథం నుంచి బయటపడి కొవ్వు ఆమ్లాల సంశ్లేషణానికి దోహదపడతాయి

(IV) ప్రోటీనులు, ప్రోటియోజ్ ద్వారా అమైనో ఆమ్లాలుగా విచ్ఛిన్నమై, శ్వాసక్రియా పథంలోకి ప్రవేశిస్తాయి.

(1) (I, II)

(2) (II, III)

(3) (II, IV)

(4) (I, IV)

Rough Work



33. The correct sequence of the involvement of the following components in non-cyclic electron transport

అచక్రీయ ఎలక్ట్రాన్ రవాణాలో పాల్గొనే ఈ క్రింది అనుఘటకాల సరియైన క్రమము

(I) PC

(II) PQ

(III) Pheo

(IV) Fd

The correct sequence is

సరియైన వరుసక్రమం

(A) (II, I, III, IV)

(2) (III, II, I, IV)

(B) (IV, I, II, III)

(4) (III, II, IV, I)

Handwritten calculations:  
16 + 6 + 4 = 26  
26 - 2 = 24  
16 + 5 = 21  
21 - 3 = 18

34. The number of ATP molecules formed from 8 molecules of  $H_2O$  due to noncyclic electron transport and subsequent photophosphorylation is

[Assume that quinone cycle facilitates the transfer  $4H^+$  to the lumen of thylakoid membrane for every two electrons passing through electron transport system and one ATP is formed for every  $3H^+$  moving down the proton gradient by the mediation of  $F_0 - F_1$  ATPase]

8 అణువుల  $H_2O$  నుండి అచక్రీయ ఎలక్ట్రాన్ రవాణా, తదనంతర కాంతి ఫాస్ఫోరిలేషన్ ఫలితంగా ఏర్పడే ATP అణువుల సంఖ్య

(ఎలక్ట్రాన్ రవాణా ద్వారా పయనించే ప్రతి రెండు ఎలక్ట్రాన్లకు క్వినోన్ వలయం  $4H^+$  లను టైలకాయిడ్ త్వచపు ల్యూమెన్లోకి బదిలీ చేస్తుందని మరియు ప్రోటాను ప్రవణత దిగువ దిశగా  $F_0 - F_1$  ATP యేజ్ ద్వారా ప్రయాణించే ప్రతి  $3H^+$  లకు ఒక ATP ఏర్పడుతుందని భావించండి)

(1) 8

(2) 12

(3) 16

(4) 4

Rough Work

AM 2015 C

15 S

Handwritten calculations:  
16 + 18 = 34  
34 - 3 = 31



35. Identify the correct pair of answers indicating the reactions catalysed by "Isomerases" class of enzymes.

- (I) Conversion of glyceraldehyde-3-phosphate to dihydroxy acetone phosphate in Calvin cycle.
- (II) Formation of malic acid from fumaric acid in Tricarboxylic acid cycle.
- (III) Carboxylation of phosphoenol pyruvate in Hatch-Slack pathway.
- (IV) Fructose-6-phosphate formation from Glucose-6-phosphate in EMP pathway.

"ఐసోమరేజ్" విభాగపు ఎన్జైమ్లు ఉత్పేరించేసే చర్యల జతను సూచించే సమాధానాన్ని గుర్తించండి.

- (I) కార్బోన్ వలయంలో గ్లిసరాల్డిహైడ్-3-ఫాస్ఫేట్, డైహైడ్రాక్సి ఎసిటోన్ ఫాస్ఫేట్ గా మారడం
- (II) ట్రికార్బాక్సిలిక్ వలయంలో ఫ్యూమారిక్ ఆమ్లం నుండి మాలిక్ ఆమ్లం ఏర్పడటం
- (III) హచ్-స్లాక్ పథంలో ఫాస్ఫోఈనాల్ పైరువేట్ కార్బాక్సిలేషన్ జరగడం
- (IV) EMP పథంలో గ్లూకోజ్-6-ఫాస్ఫేట్ నుండి ఫ్రక్టోజ్-6-ఫాస్ఫేట్ ఏర్పడటం

The correct pair is

ఇది సరియైన జోడి

- (1) (II, IV)                      (2) (II, III)                      (3) (I, III)                      (4) (I, IV)

36. Identify the physiological functions of two microelements, of them, the former is required for the synthesis and the latter for oxidation of IAA respectively.

- (I) Constituent of chlorophyll molecule
- (II) Maintenance of cell turgidity
- (III) Splitting of water in photosynthesis
- (IV) Co-factor for carboxypeptidase
- (V) Component of methionine

వరుసగా మొదటిది IAA సంశ్లేషణకు, రెండోది IAA ఆక్సికరణకు అవసరమయ్యే రెండు సూక్ష్మ పోషకాల శరీర ధర్మ విధులను గుర్తించండి

- (I) పత్రహారిత అణువులో ఒక భాగం
- (II) కణాల స్థితిని నిర్ణయించును (Maintenance)
- (III) కిరణజన్య సంయోగక్రియలో నీటి విచ్ఛేదన
- (IV) కార్బాక్సిపెప్టిడేజ్ కి సహకారకం
- (V) మిథియోనిన్ అనుభుటకం

The correct answer is

ఇది సరియైన సమాధానం

- (1) (II, V)                      (2) (IV, III)                      (3) (V, I)                      (4) (IV, II)

Rough Work



37. Find out the correct pair of statements

- (I) In completely plasmolysed cell, pressure potential does not contribute to water potential. ✓  
(II) If a cell is placed in hypotonic solution for longer time, the cell membrane shrinks away from its cell wall. ✓  
(III) Apoplastic system comprises of interconnected protoplasts. ✓  
(IV) Polypeptides have more imbibing capacity than polysaccharides. ✓



సరియైన వ్యాఖ్యల జతను గుర్తించండి

- (I) పూర్తిగా కణద్రవ్య సంకోచం చెందిన కణాలలో నీటిశక్తి విలువలో పీడనశక్తి పాత్ర ఏమి ఉండదు  
(II) ఒక కణాన్ని అల్పగాఢ ద్రావణంలో దీర్ఘకాలం ఉంచితే కణపొర కణకవచం నుండి కుంచించుకొని పోతుంది  
(III) ప్రోటోప్లాస్ట్ల అంతర్జాల వ్యవస్థ అపోప్లాస్ట్ వ్యవస్థలో ఉంటుంది  
(IV) పాలీసాఖరైడ్ల కంటే పాలీపెప్టైడ్ల నిపానశక్తి ఎక్కువ

- (1) (I, IV)                      (2) (III, IV)                      (3) (II, IV)                      (4) (I, II)

38. Identify the correct pair of combinations

- (I) *Vallisneria* — Long stalked female flowers — Hydrophily ✓  
(II) *Tribulus* — Annual — Root succulent ✓  
(III) *Hydrilla* — Submerged rooted hydrophytes — Aerenchyma ✓  
(IV) *Casurina* — Perennial — Phylloclades ✓

సరియైన మేళవింపు జతను గుర్తించండి

- (I) వాలిస్నేరియా — పొడవైన వృంతాలుగల స్త్రీ పుష్పాలు — జలపరాగ సంపర్కం  
(II) ట్రిబ్యులస్ — ఏకవార్షికం — రసభరితమైన వేళ్ళు  
(III) హైడ్రిల్లా — నీటిలో మునిగి ఉండి లగ్నీకరణం చెందిన మొక్కలు — వాయు పూరిత మృదు కణజాలం  
(IV) కాజురైనా — బహువార్షికం — పత్రాభకాండాలు

- (1) (III, IV)                      (2) (I, III)                      (3) (I, IV)                      (4) (II, III)

Rough Work



39. Study the following lists

List-I

- (A) Cultural services
- (B) Provisioning services
- (C) Supporting services
- (D) Regulating services

List-II

- (I) Nutrient cycle
- (II) Afforestation
- (III) Flood protection by mangroves
- (IV) Petrocrops
- (V) Recreation

ఈ క్రింది జాబితాలను అధ్యయనం చేయండి

జాబితా-I

- (A) సంస్కృతి సంబంధ సేవలు
- (B) సరుకుల యాప సేవలు
- (C) ఆధార పూర్వక సేవలు
- (D) నియంత్రణాత్మక సేవలు

జాబితా-II

- (I) భవిష్య లవణాల వలయాలు
- (II) అటవీ వరకం
- (III) మాంగ్రూవ్ల ద్వారా వరదల నుంచి రక్షణ కలిగించడం
- (IV) పెట్రో మొక్కలు
- (V) ఆటవిడుపు

The correct match is

ఇది సరియైన జోడింపు

- |          |           |            |            |
|----------|-----------|------------|------------|
| (A)      | (B)       | (C)        | (D)        |
| (1) (IV) | (2) (II)  | (3) (III)  | (4) (I)    |
| (5) (V)  | (6) (III) | (7) (I)    | (8) (IV)   |
| (9) (II) | (10) (I)  | (11) (III) | (12) (V)   |
| (13) (V) | (14) (IV) | (15) (I)   | (16) (III) |

40. Identify the correct pair of statements from the following

- (I) Primary phloem is commercially important in flax.
- (II) The food materials in water conducting tissue are stored in thin walled cells.
- (III) The water movement in vessels is bidirectional.
- (IV) Mature cells where hydrostatic pressure increases during sugar transport show the presence of peripheral cytoplasm and absence of nucleus.

ఈ క్రింది వాటిలో సరియైన వ్యాఖ్యల జతను గుర్తించండి

- (I) ప్రాక్మైలో ప్రాథమిక పోషక కణజాలం వాణిజ్యపరంగా ఉపయోగం
- (II) నీటిని సరఫరా చేయు కణజాలంలో, కణకుడ్యాలు పలుచగా ఉన్న కణాలు ఆహార పదార్థాలను నిల్వ చేస్తాయి
- (III) నీటి చలనం దారునాళాలలో ద్విదిశాగమనం
- (IV) పరిపక్వ కణాలలో ఎక్కువైతే చక్కెర రవాణా జరుగుతున్నప్పుడు జలపీడన వృద్ధి జరుగుతుంది, వాటిలో పరిధీయ కణద్రవ్యం ఉండి, కేంద్రకం ఉండదు.

The correct pair is

ఇది సరియైన జత

- |               |              |               |             |
|---------------|--------------|---------------|-------------|
| (1) (II, III) | (2) (II, IV) | (3) (III, IV) | (4) (I, II) |
|---------------|--------------|---------------|-------------|

Rough Work



## ZOOLOGY

41. Identify the wrong statement with reference to the functions of lymphatic system

- (1) Transports digested fats to the blood vascular system ✓
- (2) It has no role in destroying the invading microorganisms ✓
- (3) It transports lymphocytes from lymph glands to the blood
- (4) Lymph returns the absorbed nutrients to the blood ✓

శోషరస వ్యవస్థ విధులకు సంబంధించిన సరికాని వ్యాఖ్యను గుర్తించుము

- (1) జీర్ణమైన కొవ్వు పదార్థాలను రక్త ప్రసరణ వ్యవస్థకు చేరవేయును
- (2) లోనికి చొరబడే సూక్ష్మజీవుల భక్షణక్రియలో ఎటువంటి పాత్రను కలిగి ఉండదు
- (3) శోషరస గ్రంథుల నుండి శోషరస కణాలను రక్తంలోనికి రవాణాచేయును
- (4) శోషరసము శోషించిన పోషకాలను తిరిగి రక్తంలోనికి చేర్చును

42. Identify the set of secondary lymphoid organs from the following

- (1) Bone marrow and lymph nodes
- (2) Spleen and lymph nodes
- (3) Bone marrow and Thymus gland
- (4) Spleen and Bone marrow

క్రింది వానిలో ద్వితీయ లింఫాయిడ్ అవయవాల జతను గుర్తించుము.

- (1) అస్థి మజ్జ మరియు శోషరస కణుపులు
- (2) ప్లీహము మరియు శోషరస కణుపులు
- (3) అస్థి మజ్జ మరియు థైమస్ గ్రంథి
- (4) ప్లీహము మరియు అస్థి మజ్జ

DBT  
Bone }  
Thypp }

43. Choose the wrong statement with reference to smooth muscles

- (1) Myofibrils show alternate dark and light bands
- (2) They exhibit prolonged contractions
- (3) Their contractions are under the control of autonomous nervous system
- (4) They are spindle shaped uninucleate cells

నునుపు కండరాలకు సంబంధించిన సరికాని వ్యాఖ్యను తెలుపుము

- (1) సూక్ష్మ కండర తంతువులు ఏకాంతరంగా నిష్కాంత మరియు కాంతి పట్టీలను ప్రదర్శిస్తాయి
- (2) అవి దీర్ఘకాల సంకోచాలను చూపుతాయి
- (3) వీటి సంకోచము స్వయంచోదిత నాడీవ్యవస్థ ఆధీనంలో ఉంటుంది
- (4) అవి కండ్రే ఆకారంలో ఉండే ఏక కేంద్రక కణాలు

Rough Work

AM 2015 C

19 S



44. Match the following with reference to endocrine disorders

**List-I**

- (A) Addison's disease  
(B) Cushing's disease  
(C) Cretinism  
(D) Myxedema  
(E) Acromegaly

**List-II**

- (I) Hypothyroidism in adult  
(II) Hypersecretion of somatotropin in adult  
(III) Hyposecretion of glucocorticoids  
(IV) Hypothyroidism during pregnancy  
(V) Over production of glucocorticoids

మానవ హార్మోనుల అపస్థితులకు సంబంధించి ఈ క్రింది వానిని జతపరుచుము

**పట్టిక-I**

- (A) అడిసన్స్ వ్యాధి  
(B) కుషింగ్స్ సిండ్రోమ్  
(C) క్రెటినిజం  
(D) మిక్సిడీమా  
(E) ఆక్రోమెగాలి

**పట్టిక-II**

- (I) ప్రౌథులలో హైపోథైరాయిడిజమ్  
(II) ప్రౌథులలో సోమాటో ట్రోపిన్ అధికోత్పత్తి  
(III) గ్లూకోకార్టికాయిడ్ల అల్పత్పత్తి  
(IV) గర్భం దాల్చిన స్త్రీలో కనిపించే హైపోథైరాయిడిజమ్  
(V) గ్లూకోకార్టికాయిడ్ల అధికోత్పత్తి

The correct match is

ఇది సరియైన జోడింపు

- (1) A-III, B-V, C-IV, D-I, E-II  
(2) A-III, B-IV, C-V, D-I, E-II  
(3) A-II, B-III, C-IV, D-I, E-V  
(4) A-V, B-IV, C-III, D-II, E-I

45. Which one of the following is the correct statement with reference to *Ascaris lumbricoides* ?

- (1) Monogenetic, dimorphic, pseudocoelomate and coelozoic parasite  
(2) Digenetic, dimorphic, coelomate and histozoic parasite  
(3) Digenetic, dimorphic, pseudocoelomate and histozoic parasite  
(4) Monogenetic, dimorphic, coelomate and histozoic parasite

క్రింది వానిలో ఆస్కారిస్ లుంబ్రికాయిడిస్ కు సంబంధించిన సరియైన దానిని తెలుపుము

- (1) ఏకాతిథేయి, ద్వీరూపక, మిథ్యాశరీర కుహర, కణకుహర పరాన్నజీవి  
(2) ద్వితీయ, ద్వీరూపక, నిజశరీర కుహర మరియు కణజాల పరాన్నజీవి  
(3) ద్వితీయ, ద్వీరూపక, మిథ్యాశరీర కుహర, కణజాల పరాన్నజీవి  
(4) ఏకాతిథేయి, ద్వీరూపక, నిజశరీర కుహర మరియు కణజాల పరాన్నజీవి

Rough Work



16. Choose the correct combinations

List-I Class	List-II Character
(A) Turbellaria	Mostly free living flat worms with mucus forming rhabdites in body wall
(B) Trematoda	Commonly called flukes which bear two suckers
(C) Cestoda	Ecto and endoparasites Body unsegmented
(D) Phasmodia	Amphids performing chemo receptor function

List-III  
Example  
Convoluta ✓

Bilharzia ✓

Echinococcus ✓  
Trichuris ✓

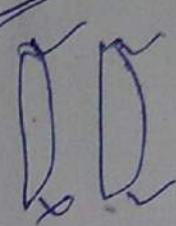

ఈ క్రింది సరిఅయిన సమ్మేళనాలను గుర్తించుము

పట్టిక-III

పట్టిక-I

పట్టిక-II

విభాగం

లక్షణం

ఉదాహరణ

కన్వల్యూటా

(A) టర్బెల్లెరియా

స్వేచ్ఛాజీవులు, దేహకుడ్యంలో శ్లేష్మాన్ని ఏర్పరిచే రాబ్డయిట్ అనే నిర్మాణాలుంటాయి

(B) ట్రెమటోడా

వీటిని సాధారణంగా ఫ్లూక్స్ అంటారు. వీటికి రెండు చూషకాలుంటాయి

(C) సెస్టోడా

ఇవి బాహ్య మరియు అంతర పరాన్న జీవులు, దేహంలో ఖండిభవనము లేదు

(D) ఫాస్మోడియా

ఆంఫిడ్లు రసాయనిక గ్రాహకాలుగా పనిచేస్తాయి

(2) (B) and (C)

(2) (A), (B) and (D)

(3) (A), (C) and (D)

(4) (A) and (B)

బిల్హార్షియా

ఇకైనోకోకస్

ట్రైక్యూరిస్

47. Identify the correct passage of spermatozoa in male human reproductive system

- (A) Vas deferens (B) Epididymis (C) Urethra (D) Vasa efferentia  
(E) Ejaculatory duct (F) Seminiferous tubules

మానవ పురుష ప్రత్యుత్పత్తి వ్యవస్థకు సంబంధించిన శుక్రకణాల సరియైన ప్రయాణ మార్గాన్ని గుర్తించుము

- (A) శుక్రవాహిక (B) ఎపిడిడైమిస్ (C) ప్రసేకము (D) శుక్రనాళికలు

- (E) స్కలన నాళము (F) శుక్రోత్పాదక నాళికలు

(1) B → D → F → C → A → E

(2) F → B → A → D → E → C

(3) F → D → B → A → E → C

(4) B → E → C → F → A → D

Rough Work



48. Match the following with reference to geological time-scale

List-I

- (A) Origin of trilobites  
(B) Origin of ostracoderms  
(C) Origin of fishes  
(D) Origin of amphibians  
(E) Origin of cotylosaurs

List-II

- (I) Silurian  
(II) Carboniferous  
(III) Cambrian  
(IV) Ordovician  
(V) Devonian

P  
C C  
D A  
S F  
O O  
C T

భౌమకాలమాన ప్రకారము ఈ క్రింది వానిని జతపరుచుము

పట్టిక-I

- (A) ట్రైలోబైట్ల ఆవిర్భావం  
(B) ఆస్ట్రోడెర్మల ఆవిర్భావం  
(C) చేపల ఆవిర్భావం  
(D) ఉభయ చరాల ఆవిర్భావం  
(E) కాటిలోసార్ల ఆవిర్భావం

పట్టిక-II

- (I) సైలూరియన్  
(II) కార్బోనిఫెరస్  
(III) కేంబ్రియన్  
(IV) ఆర్డోవిసియన్  
(V) డివోనియన్

The correct match is

- ఇది సరియైన జోడింపు  
(1) A-III, B-V, C-I, D-IV, E-II  
(2) A-III, B-IV, C-I, D-V, E-II  
(3) A-III, B-IV, C-II, D-V, E-I  
(4) A-II, B-V, C-I, D-IV, E-III

49. The cells lining the base of the intestinal glands that secrete lysozyme are

- (1) Brunner's glands  
(2) Paneth cells  
(3) Neck cells  
(4) Parietal cells

ఆంత్ర గ్రంథుల ఆధారంలో ఉండి లైసోజోమ్ను స్రవించు కణాలు ఏవి?

- (1) బ్రన్నర్ గ్రంథులు  
(2) పనీత్ కణాలు  
(3) గ్రీవ కణాలు  
(4) కుడ్యకణాలు

50. The unit formed by a longitudinal row of kinetosomes together with the corresponding kinetodesmata is

- (1) Myoneme  
(2) Kinety  
(3) Dynein  
(4) Motorium

ఒక ఆయత వరుసలో ఉన్న కైనేటోజోమ్లు వాటి కైనేటోడెస్మాటాలు కలిసి ఒక ప్రమాణంగా ఏర్పడుతుంది. దీనిని ఇలా పేర్కొంటారు

- (1) మయోనీమ్  
(2) కైనేటి  
(3) డైనేన్  
(4) మోటోరియమ్

Rough Work



Match the following

**List-I**

- (A) Obligatory anaerobe
- (B) Facultative anaerobe
- (C) Polyembryony
- (D) Reservoir host
- (E) Biological vector

క్రింది వానిని జత కూర్చుము

**పట్టిక-I**

- (A) అవికల్పక అవాయు జీవి
- (B) వైకల్పక అవాయు జీవి
- (C) పాలిఎంబ్రియోని
- (D) ఆశయాతిధేయి
- (E) జీవవాహకం

The correct match is

ఇది సరియైన జోడింపు

- |          |       |     |       |      |
|----------|-------|-----|-------|------|
| (A)      | (B)   | (C) | (D)   | (E)  |
| (1) (V)  | (II)  | (I) | (III) | (IV) |
| (2) (IV) | (III) | (I) | (II)  | (V)  |
| (3) (IV) | (II)  | (I) | (III) | (V)  |
| (4) (V)  | (III) | (I) | (II)  | (IV) |

**List-II**

- (I) Fasciola hepatica
- (II) Antelope
- (III) Ascaris lumbricoides
- (IV) Female culex mosquito
- (V) Entamoeba histolytica

**పట్టిక-II**

- (I) ఫాసియోలా హెపాటికా
- (II) ఎంటిలోప్
- (III) ఆస్కారిస్ లుంబ్రికాయిడిస్
- (IV) ఆడక్యూలెక్స్ దోమ
- (V) ఎంటమీబా హిస్టోలైటికా

52. Statement (S) : Marine lampreys migrate to rivers for spawning. ✓  
Reason (R) : Marine lampreys return to sea water after spawning. ✓

- (1) Both (S) and (R) are correct but (R) is not the correct explanation to (S)
- (2) (S) is correct but (R) is wrong
- (3) (S) is wrong but (R) is correct
- (4) Both (S) and (R) are correct and (R) is the correct explanation to (S)

వ్యాఖ్య (S) : సముద్ర లాంప్రేలు నదులకు గుడ్లు పెట్టడానికి ప్రవాసం చేస్తాయి  
కారణం (R) : సముద్ర లాంప్రేలు గుడ్లు పెట్టిన తరువాత తిరిగి సముద్రాన్ని చేరుతాయి

- (1) (S) మరియు (R) రెండు సరియైనవి కాని (S) కు (R) సరియైన వివరణ కాదు
- (2) (S) సరియైనది, కాని (R) సరియైనది కాదు
- (3) (S) సరియైనది కాదు కాని (R) సరియైనది
- (4) (S) మరియు (R) రెండు సరియైనవి మరియు (S) కు (R) సరియైన వివరణ

Rough Work



53. Which one of the following diseases is not treated by Inactivated Whole Agent Vaccines ?

- (1) Hepatitis-A (2) Typhoid (3) Cholera (4) Bubonic Plague

క్రింది వానిలో ఏ వ్యాధి చికిత్స కొరకు నిష్క్రియా సంపూర్ణ ప్రాతినీధ్య వాక్సిన్లను ఉపయోగించరు?

- (1) హెపటైటిస్-A (2) టైఫాయిడ్ (3) కలరా (4) బ్యూబోనిక్ ప్లేగు

54. Choose the correct statements with reference to reproduction in Paramecium

- (A) The micronucleus divides by mitosis and the macronucleus by amitosis.  
 (B) The micronucleus is polyploid and the macronucleus is diploid.  
 (C) After karyokinesis the parent cell divides into two daughter cells, anterior proter and posterior opisthe.  
 (D) It undergoes transverse binary fission during favourable conditions.

పేరమీషియమ్ ప్రత్యుత్పత్తికి సంబంధించిన సరిఅయిన వ్యాఖ్యలను గుర్తించుము

- (A) సూక్ష్మకేంద్రకము సమవిభజన ద్వారా మరియు స్థూల కేంద్రకం ఎమైటోసిస్ ద్వారా విభజన చెందును  
 (B) సూక్ష్మకేంద్రకం బహుస్థితిలోనూ మరియు స్థూలకేంద్రకం ద్వయస్థితిలోనూ ఉండును  
 (C) కారియోకైనేసిస్ తరువాత తల్లికణం విభజన చెందటం వలన ప్రోటర్ (పూర్వాయంత భాగం నుండి) మరియు ఒపిస్థే (పరాంత భాగం నుండి) అను పిల్ల జీవులు ఏర్పడుతాయి  
 (D) ఈ జీవి అనుకూల పరిస్థితులున్నప్పుడు అడ్డు ద్వితీయ విచ్ఛిత్తిని జరుపుకొనును
- (1) (A), (B) and (D) (2) (A), (B) and (C)  
 (3) (A), (C) and (D) (4) (B), (C) and (D)

55. In ADA gene therapy, identify the vector used to introduce the functional ADA cDNA into lymphocytes

- (1) pBR 322 (2)  $\alpha$ -1 antitrypsin (3) alpha-lactalbumin (4) Retrovirus

ADA జన్యు చికిత్సలో ఏ వాహకాన్ని ఉపయోగించి క్రియాత్మక ADA యొక్క cDNA ను లింఫోసైట్ల లోనికి ప్రవేశపెడతారు

- (1) pBR 322 (2)  $\alpha$ -1 యాంటిట్రైప్సిన్ (3) ఆల్ఫా-లాక్టాల్బుమిన్ (4) రిట్రోవైరస్

56. In which syndrome the somatic cells of males have Barr bodies in their nuclei ?

- (1) Down's (2) Kline felter's (3) Edward's (4) Turner's

ఈ క్రింది ఏ సిండ్రోమ్లో పురుషజీవుల దేహకణాల కేంద్రకాలు బార్ దేహాలను కలిగి ఉంటాయి.

- (1) డౌన్స్ (2) క్లైన్ ఫెల్టర్స్ (3) ఎడ్యూర్డ్స్ (4) టర్నర్స్

Rough Work

A MYPT  
I RICHARDS  
PPT



57. Match the following

**List-I**

- (A) Ostracodermi 3  
(B) Coelocanth 1  
(C) Cyclostomes 4  
(D) Osteichthyes 2

**List-II**

- (I) Lobe-finned fishes  
(II) Exocoetus  
(III) Extinct jawless fishes  
(IV) Hagfish

ఈ క్రింది వానిని జతపరుచుము.

**పట్టిక-I**

- (A) ఆస్ట్రాకోడెర్మి  
(B) సీలకాంత్  
(C) సైక్లోస్టోములు  
(D) ఆస్టిక్తిస్

**పట్టిక-II**

- (I) లంబిక వాజ చేపలు  
(II) ఎక్సోసిటస్  
(III) విలుప్త దవడలు లేని చేపలు  
(IV) హాగ్ చేప

The correct match is

ఇది సరియైన జోడింపు

- |           |       |      |      |
|-----------|-------|------|------|
| (A)       | (B)   | (C)  | (D)  |
| (1) (III) | (I)   | (IV) | (II) |
| (2) (III) | (II)  | (IV) | (I)  |
| (3) (I)   | (III) | (II) | (IV) |
| (4) (II)  | (III) | (I)  | (IV) |

Rough Work





59. The contractile regulatory proteins that mask and unmask active sites in the sarcomere are

- (1) Troponin and Tropomyosin (2) Troponin-I and Troponin-C  
(3) Actin and Myosin (4) Troponin and Myosin

సాంకేతిక నియంత్రణ ప్రోటీన్లు చైతన్య స్థానాలను ఆచ్ఛాద మరియు అనాచ్ఛాదం చేయుటలో పాల్గొంటాయి

- (1) ట్రోపోనిన్ మరియు ట్రోపోమయోసిన్ (2) ట్రోపోనిన్-I మరియు ట్రోపోనిన్-C  
(3) ఏక్టిన్ మరియు మయోసిన్ (4) ట్రోపోనిన్ మరియు మయోసిన్

60. Statement (S) : Cockroach is "paurometabolous" with reference to its development

Reason (R) : In the development of cockroach, there is no nymphal stage.

Correct answer is

- (1) Both (S) and (R) are correct but (R) is not the correct explanation to (S)  
(2) (S) is correct but (R) is wrong  
(3) (S) is wrong but (R) is correct  
(4) Both (S) and (R) are correct and (R) is the correct explanation to (S)

వ్యాఖ్య (S) : బొడ్డింక వృద్ధిచెందడాన్ని 'పౌరామెటాబోలస్' అంటారు.

కారణం (R) : బొడ్డింక అభివృద్ధిలో స్వరూప శాబకము ఏర్పడదు.

ఇది సరియైన సమాధానము

- (1) (S) మరియు (R) రెండు సరియైనవి కాని (S) కు (R) సరియైన వివరణ కాదు  
(2) (S) సరియైనది, కాని (R) సరియైనది కాదు.  
(3) (S) సరియైనది కాదు, కాని (R) సరియైనది  
(4) (S) మరియు (R) రెండు సరియైనవి మరియు (S) కు (R) సరియైన వివరణ

61. Alleles for a gene I are  $I^A$ ,  $I^B$  and  $I^O$ . If  $I^A$  and  $I^B$  are dominant over  $I^O$ , then  $I^A = I^B > I^O$  is indicative of

- (1) Co-dominance (2) Dominance  
(3) Wiener hypothesis (4) Recessive

I అనే జన్యువుకు  $I^A$ ,  $I^B$  మరియు  $I^O$  అనే యుగ్మ వికల్పాలు ఉంటాయి.  $I^A$  మరియు  $I^B$  అనునవి  $I^O$  కన్నా బహిర్గతాలు అయితే  $I^A = I^B > I^O$  దేనిని సూచిస్తుంది

- (1) సహబహిర్గతము (2) బహిర్గతము  
(3) వీనర్ సిద్ధాంతము (4) అంతర్గతము

Rough Work

AM 2015 C

27 S



62. Choose the wrong match with reference to joints

- (1) Gomphoses — Intercarpal joint ✓  
(2) Synchondrosis — Epiphyseal plate  
(3) Symphysis — Joints between vertebrae of mammals  
(4) Syndesmoses — Membrane between Tibia and Fibula .

ఈ క్రింది వానిలో కీళ్ళకు సంబంధించిన సరికాని దానిని తెలుపుము

- (1) గోంఫోజ్లు — అంతర మణి బంధకాల కీలు  
(2) సిన్కాండ్రోసిస్ — ఎపిఫెసియల్ ఫలకము  
(3) సంధానం — క్షీరదాల కశేరుకాల మధ్య ఉండే కీలు  
(4) సిండిస్మోజ్లు — అంతర మరియు బహిర్జంఘికల మధ్య కల త్వచము

63. Abingdon tortoises in Galapagos Islands became extinct after goats with great browsing efficiency were introduced. It is an example for

- (1) Competitive release (2) Competitive exclusion  
(3) Interference competition (4) Co-existence

గాలపాగస్ ద్వీపాలలో మేసే మేకలను ప్రవేశపెట్టడం వలన ఎబింగ్డన్ తాబేళ్ళు అంతరించాయి. ఇది దీనికి ఉదాహరణ

- (1) పోటీతత్వ విడుదల (2) పోటీతత్వ మినహాయింపు  
(3) వ్యతికరణ పోటీ (4) సహ జీవనము

64. Choose the correct statements with reference to "Demospongiae"

- (A) They are exclusively marine forms. ✓  
(B) They are colonial forms. ✓  
(C) Skeleton consists of siliceous spicules and spongin fibres.  
(D) They are solitary and simple forms. ✓

'డిమోస్పాంజియా'కు సంబంధించిన సరియైన వ్యాఖ్యలను తెలుపుము

- (A) ఇవి పూర్తిగా సముద్ర జీవులు  
(B) ఇవి సహనివేశ జీవులు  
(C) అస్థిపంజరములో సిలికాకంటకాలు మరియు స్పాంజిన్ పోగులు ఉంటాయి  
(D) ఇవి సరళమైన ఏకాంత జీవులు

- (1) (B) and (D) (2) (A) and (C) (3) (A) and (D) (4) (B) and (C)

Rough Work

C H D



5. Statement (S) : Marine fishes have aglomerular kidneys. ✓  
Reason (R) : Aglomerular kidneys increase the loss of water through urine. ✓  
Correct choice is

- (1) Both (S) and (R) are correct but (R) is not the correct explanation to (S)  
(2) (S) is correct but (R) is wrong  
(3) (S) is wrong but (R) is correct  
(4) Both (S) and (R) are correct and (R) is the correct explanation to (S)

వ్యాఖ్య (S) : సముద్ర చేపలయందు రక్తకేశనాళికా గుచ్ఛరహిత మూత్రపిండాలుంటాయి.  
కారణం (R) : రక్తకేశనాళికా గుచ్ఛరహిత మూత్రపిండాలు మూత్రం ద్వారా విసర్జించబడే నీటి నష్టాన్ని హెచ్చిస్తాయి.

ఇది సరియైన సమాధానము

- (1) (S) మరియు (R) రెండు సరియైనవి కాని (S)కు (R) సరియైన వివరణ కాదు  
(2) (S) సరియైనది, కాని (R) సరియైనది కాదు  
(3) (S) సరియైనది కాదు, కాని (R) సరియైనది  
(4) (S) మరియు (R) రెండు సరియైనవి మరియు (S)కు (R) సరియైన వివరణ

66. Vitamins required for maturation of R.B.C. are

- (1) Vitamin B<sub>6</sub> — Folic Acid (2) Vitamin B<sub>12</sub> — Folic Acid  
(3) Vitamin B<sub>6</sub> — Pantothenic Acid (4) Vitamin B<sub>12</sub> — Ascorbic Acid

ఎర్ర రక్త కణాల (R.B.C.) పరిపక్వతకు అవసరమగు విటమిన్లు ఇవి

- (1) విటమిన్ B<sub>6</sub> — ఫోలిక్ ఆమ్లం (2) విటమిన్ B<sub>12</sub> — ఫోలిక్ ఆమ్లం  
(3) విటమిన్ B<sub>6</sub> — పాంటోథెనిక్ ఆమ్లం (4) విటమిన్ B<sub>12</sub> — ఆస్కార్బిక్ ఆమ్లం

67. In which one of the following animals, parasitic castration is observed ?

- (1) Carcinus maenas (2) Culex  
(3) Anopheles (4) African antelope

ఈ క్రింది జంతువులలో దేనియందు పరాన్నజీవ కాష్ట్రేషన్ గమనిస్తాము

- (1) కార్సినిస్ మినాస్ (2) క్యూలెక్స్  
(3) అనాఫిలిస్ (4) ఆఫ్రికా ఎంటిలోప్

Rough Work

Endoglyc...

AM 2015 C

29 S



68. With reference to cockroach, match the following

List-I

- (A) Ocellar spot
- (B) Epicranial plates
- (C) Cheek sclerites
- (D) Second maxillae
- (E) Adductor and abductor muscles

List-II

- (I) Genae
- (II) Mandibles
- (III) Fenestra
- (IV) Vertex
- (V) Labium

కోక్రిచీవుల సంబంధించిన ఈ క్రింది వాటిని జత చేయండి.

పట్టిక-I

- (A) ద్వితీయ దృశ్య బిందువు
- (B) అధికపొల పొరకాలు
- (C) దవకట్టెల కట్టెలు
- (D) రెండో అత అంగుళాలు
- (E) అధిపదనీ మరియు అధిపదనీ కండకాలు

పట్టిక-II

- (I) జేనా
- (II) మాండుపులు
- (III) సుషిరం
- (IV) శీర్షము
- (V) అధరం

The correct match is

జరిచిన సరియైన జోడింపు

- (1) A-III, B-V, C-I, D-IV, E-II
- (2) A-III, B-IV, C-I, D-V, E-II
- (3) A-II, B-V, C-I, D-IV, E-III
- (4) A-II, B-IV, C-III, D-V, E-I

69. Identify the one which is not a disorder of circulatory system

- (1) Coronary artery disease
- (2) Myocardial infarction
- (3) Emphysema
- (4) Angina pectoris

క్రింది వాటిలో ఏది రక్త ప్రసార వ్యవస్థకు చెందిన అనారోగ్యం?

- (1) కరోనరీ ధమన వ్యాధి
- (2) మయోకార్డియల్ ఇన్ఫార్క్షన్
- (3) ఎంఫైసెమా
- (4) అంజినా పెక్టోరిస్

70. Edaphic factors are related to

- (1) Humidity
- (2) Wind velocity
- (3) Rainfall
- (4) Soil texture

ఎడఫిక్ కారకాలు క్రింది సంబంధించినవి

- (1) తేమ
- (2) వాయు వేగం
- (3) వర్షపాతం
- (4) మట్టి అకృతి

71. A fish, Nile perch introduced into lake victoria in East Africa led to the extinction of Cichlid fish in the lake. This is an example for

- (1) Fragmentation
- (2) Invasion of Alien species
- (3) Coextinctions
- (4) Over Exploitation

'నైల్ పర్చ్' అనే చేపను తూర్పు ఆఫ్రికాలోని విక్టోరియా సరస్సులోకి ప్రవేశ పెట్టడం వలన అది సరస్సులోని సిక్లిడ్ చేపలు అంతరించాయి. ఇది క్రింది ఉదాహరణ

- (1) విభజన పరిణామం (ఫ్రాగ్మెంటేషన్)
- (2) స్థానికతర జాతుల ప్రవేశం
- (3) రిపో నిలబెట్టడం
- (4) అధిక సంఖ్యలో జాతుల ప్రవేశం

Rough Work



72. In a normal ECG, the component that signifies the duration of one Cardiac Cycle is  
(1) Q-T interval (2) R-R interval (3) S-T segment (4) P-R interval  
ఒక సాధారణ ECGలో ఏది 'హృదయ చక్రం' కాలావధిని తెలియచేస్తుంది  
(1) Q-T అంతరం (2) R-R అంతరం (3) S-T భండం (4) P-R అంతరం

73. Identify the wrong statement with reference to the characteristics of embryonic stem cells  
(1) They are pluripotent ✓  
(2) They can give rise to the three primary germ layers ✓  
(3) They can not proliferate in a culture medium ✓  
(4) They are isolated from epiblast tissue of blastocyst ✓  
పిండముల కణాల లక్షణాలకు సంబంధించి సరికాని వ్యాఖ్యను గుర్తించుము  
(1) ఇవి నానా సామర్థ్యం కలిగి ఉంటాయి  
(2) ఇవి మూడు ప్రాథమిక బీజస్థరాలను ఏర్పరచగలుగుతాయి  
(3) ఇవి సంపర్కన మాధ్యమంలో విభజన చెందవు  
(4) వీనిని బ్లాస్టోసిస్ట్ యొక్క ఎపిబ్లాస్ట్ కణజాలం నుండి వేరు చేస్తారు  
E H M  
PTOM U

74. Severe combined immunodeficiency in man is caused by  
(1) Deletion of gene encoding for ATPase  
(2) Deletion of gene encoding for Adenosine deaminase  
(3) Point mutation in gene encoding for ATPase  
(4) Point mutation in gene encoding for Adenosine deaminase  
మానవునిలో తీవ్ర సమ్మిళిత వ్యాధి నిరోధక లోపం దేనివలన కలుగుతుంది?  
(1) ATP ఏజ్ను సంకేతించే జన్యువు పరిత్యాగం  
(2) ఎడినోసిన్ డిఎమినేజ్ను సంకేతించే జన్యువు పరిత్యాగం  
(3) ATP ఏజ్ను సంకేతించే జన్యువులో బిందు ఉత్పరివర్తన  
(4) ఎడినోసిన్ డిఎమినేజ్ను సంకేతించే జన్యువులో బిందు ఉత్పరివర్తన

75. Choose the correct statements with reference to Mutation Theory  
(A) Mutations occur from time to time in naturally breeding populations ✓  
(B) Mutations are continuous and accumulated over generations ✓  
(C) Mutations are fulfilled and there are no intermediate forms ✓  
(D) Mutations are not subjected to natural selection ✓  
(1) (B) and (C) (2) (A) and (C) (3) (C) and (D) (4) (A) and (B)  
ఉత్పరివర్తన సిద్ధాంతానికి సంబంధించిన సరియైన వ్యాఖ్యలను గుర్తించుము  
(A) సహజంగా ప్రజననం జరిపే జనాభాలోని జీవులలో కాలానుగుణంగా ఉత్పరివర్తనాలు సంభవిస్తాయి  
(B) ఉత్పరివర్తనాలు అవిచ్ఛిన్నం మరియు ఇవి తరతరాలుగా సంచితమవుతాయి  
(C) ఉత్పరివర్తనాలు పరిపూర్ణమైనవి మరియు మాధ్యమిక దశలుండవు  
(D) ఉత్పరివర్తనాలు ప్రకృతివరణానికి గురికావు  
(1) (B) మరియు (C) (2) (A) మరియు (C) (3) (C) మరియు (D) (4) (A) మరియు (B)

Rough Work

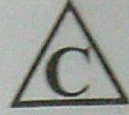

76. Which of the following disorders is not caused by Pleiotropic alleles ?

- (1) Sickle-cell anaemia (2) Erythroblastosis foetalis  
(3) Phenyl ketonuria (4) Cystic fibrosis

ఈ క్రింది వానిలో ఏ వ్యాధి ప్లీయోట్రోపిక్ అలీల్స్ వలన కలుగుతుంది ?  
(1) కొడవలి - కణరక్తహీనత (2) ఎరిత్రోబ్లాస్టోసిస్ ఫీటాలిస్  
(3) ఫినైల్ కిటో న్యూరియా (4) సిస్టిక్ ఫైబ్రోసిస్

77. In birth control methods, which one of the following is an Intra Uterine Device ?

- (1) LNG-20 (2) DMPA (3) Vaginal ring (4) Saheli

ఈ క్రింద ఇవ్వబడిన జనన నియంత్రణ పద్ధతులలో ఏది గర్భాశయాంతర సాధనము అయివున్నది ?

- (1) LNG - 20 (2) DMPA (3) యోని వలయం (4) సహేలి

78. Statement (S) : In brain stem, the pons is called as pneumotaxic centre with an ability to moderate the functions of the "respiratory rhythm centre".

Reason (R) : Neural signals from this centre can reduce the duration of expiration, thereby alter the respiratory rate.

Correct answer is

- (1) Both (S) and (R) are correct but (R) is not the correct explanation to (S)  
(2) (S) is correct but (R) is wrong  
(3) (S) is wrong but (R) is correct  
(4) Both (S) and (R) are correct and (R) is the correct explanation to (S)

వ్యాఖ్య (S) : మెదడు కాండములోని పొన్సను న్యూమోటాక్సిక్ కేంద్రమంటారు. ఇది తగిన రీతిలో శ్వాసలయబద్ధ విధులను సవరించగలుగుతుంది.

కారణం (R) : ఈ కేంద్రపునాడీ సంకేతాలు ఉచ్ఛ్వాస ఆవధిని తగ్గించి శ్వాసరేటును మార్చగలవు.

ఇది సరియైన సమాధానము

- (1) (S) మరియు (R) రెండు సరియైనవి కాని (S) కు (R) సరియైన వివరణ కాదు  
(2) (S) సరియైనది, కాని (R) సరియైనది కాదు  
(3) (S) సరియైనది కాదు, కాని (R) సరియైనది  
(4) (S) మరియు (R) రెండు సరియైనవి మరియు (S) కు (R) సరియైన వివరణ

Rough Work



79. What is the correct sequence of Man, taxonomically starting from superfamily to sub-family ?

- (1) Hominoidea, Hominidae, Homininae (2) Hominoidea, Homininae, Hominidae  
(3) Hominidae, Homininae, Hominoidea (4) Homininae, Hominoidea, Hominidae
- మానవుడి వర్గీకరణంలో అధికుటుంబం నుండి ఉపకుటుంబానికి కల వరుస విధానాన్ని గుర్తించుము

- (1) హోమినాయిడియా, హోమినిడే, హోమినినే  
(2) హోమినాయిడియా, హోమినినే, హోమినిడే  
(3) హోమినిడే, హోమినినే, హోమినాయిడియా  
(4) హోమినినే, హోమినాయిడియా, హోమినిడే

80. Match the following with reference to eye of insect

**List-I**

- (A) Apposition image  
(B) Dioptrical region  
(C) Retinulae  
(D) Vitrellae  
(E) Cornea

**List-II**

- (I) Secrete crystalline cone  
(II) Refractive region of an ommatidium  
(III) Region having cornea and crystalline cone  
(IV) Houseflies  
(V) Photoreceptor cells

కీటకపు కంటికి సంబంధించిన ఈ క్రింది వానిని జత కూర్చుము

**పట్టిక-I**

- (A) ఎప్పొప్పొజిషన్ ప్రతిబింబం  
(B) కాంతికేంద్రీకరణ ప్రాంతం  
(C) నేత్రపటల కణాలు  
(D) విట్రిల్లే  
(E) శుక్లపటలం

**పట్టిక-II**

- (I) స్ఫటిక శంకువును స్రవించును  
(II) నేత్రాంశపు వక్రీభవన ప్రాంతము  
(III) శుక్లపటలము మరియు స్ఫటిక శంకువు కల ప్రాంతము  
(IV) ఈగలు  
(V) కాంతి గ్రాహక కణాలు

The correct match is

ఇది సరియైన జోడింపు

- (1) A-V, B-IV, C-III, D-I, E-II  
(2) A-IV, B-V, C-III, D-II, E-I  
(3) A-III, B-II, C-IV, D-V, E-I  
(4) A-IV, B-III, C-V, D-I, E-II

Rough Work



PHYSICS

$Q = iR$   
 $I = \frac{Q \omega}{2\pi R}$

81. A non-conducting ring of radius R has charge Q distributed over it. If it rotates with angular velocity  $\omega$ , the equivalent current is

R వ్యాసార్థము గల ఒక అవాహకపు వలయంపై ఆవేశం Q వితరితమైనది. అది  $\omega$  కోణీయ వేగముతో భ్రమణము చేసిన ఎడల, తుల్య విద్యుత్ ప్రవాహపు విలువ

- (1)  $\frac{Q\omega}{2\pi R}$       (2)  $\frac{Q\omega}{2\pi}$       (3)  $\frac{Q\omega}{\pi R}$       (4)  $Q\omega$

82. Two concentric coils, of 10 turns each, are placed in the same plane. Their radii are 20 cm and 40 cm and carry 0.2 amp and 0.3 amp current respectively in opposite directions. The magnetic induction (in Tesla) at their centre is

ఒక్కొక్కదానికి 10 చుట్లు గల రెండు ఏక కేంద్రక తీగ చుట్టలను ఒకే తలంలో ఉండేట్లు అమర్చారు. వాటి వ్యాసార్థములు వరుసగా 20 cm మరియు 40 cm, మరియు వాని ద్వారా వరుసగా 0.2 amp మరియు 0.3 amp ల విద్యుత్ వ్యతిరేక దిశలలో ప్రవహిస్తున్నాయి. వాని కేంద్రము వద్ద అయస్కాంత ప్రేరణ విలువ (టెస్టాలో)

- (1)  $\frac{5}{4} \mu_0$       (2)  $\frac{7}{4} \mu_0$       (3)  $\frac{9}{4} \mu_0$       (4)  $\frac{3}{4} \mu_0$

$V = iR$   
 $\sqrt{2} \times 5 \times 10^{-3} \times 99$

83. A galvanometer of resistance 99  $\Omega$  requires 5 mA current for full scale deflection. It can be converted into an ammeter of range 0.5 A by connecting a shunt resistance of

99  $\Omega$  నిరోధము గల గాల్వనామాపకము మొత్తము స్కేల్ అపవర్తనము చెందటానికి 5 mA విద్యుత్ ప్రవాహము కావలెను. దానిని 0.5 A ఆవర్తనము (range) అమ్మీటర్లుగా మార్చు చేయటానికి కావలసిన షంట్ నిరోధము

- (1) 1  $\Omega$       (2) 3  $\Omega$       (3) 4  $\Omega$       (4) 2  $\Omega$

$99 \times 5 \times 10^{-3} = 0.99$   
 $0.99 \times 99 = 98.01$

Rough Work

$\frac{99 \times 5}{0.5 - 99}$   
 $V = iR$   
 $\frac{5 \times 10^{-3} \times 99}{0.5 - 99} = R$

Handwritten notes at the top of the page:

- $k = \frac{2 \times 10^{-7}}{10} \times 10^7 = 2$
- $V = iR = 5 \times 10^{-2} \times 99 \times 10$
- A triangle with the letter 'C' inside.
- $V = 0.99$  (circled)

84. Match the following

- A**
- (a) Michael Faraday
  - (b) Niels Bohr
  - (c) J.J. Thomson
  - (d) Chadwick

- B**
- (e) Quantum model of Hydrogen atom
  - (f) Laws of electromagnetic induction
  - (g) Discovery of Neutron
  - (h) Discovery of Electron

ఈ క్రింది వానిని జతపరచండి

- A**
- (a) మైకేల్ ఫారడే
  - (b) నీల్స్ బోర్
  - (c) J.J. థామ్సన్
  - (d) ఛాడ్విక్

- B**
- (e) హైడ్రోజన్ పరమాణు క్వాంటమ్ నమూనా
  - (f) విద్యుదయస్కాంత ప్రేరణ నియమాలు
  - (g) న్యూట్రాన్ ఆవిష్కరణ
  - (h) ఎలక్ట్రాన్ ఆవిష్కరణ

The correct match is

ఇది సరియైన జోడింపు

- |         |     |     |     |
|---------|-----|-----|-----|
| (a)     | (b) | (c) | (d) |
| (1) (c) | (f) | (h) | (g) |
| (2) (h) | (g) | (e) | (f) |
| (3) (g) | (e) | (h) | (f) |
| (4) (f) | (e) | (h) | (g) |

Handwritten calculations and notes:

- $f = 2 \times 10^7$
- $V = u + at$
- $u = 2u + 10$
- $u = 2u + 10$
- $u = 2u + 10$
- $99/100 = 0.99$
- $99/99.99 = 0.99$
- $99.99 = 0.99 \times 99.99$
- $99.99 - 0.99 = 99$
- $99.99 \times 99 = 98.01$
- $99 \times 99 = 9801$

85. Dimensional formula for coefficient of restitution

ప్రత్యావస్థాన గుణకమునకు మితి ఫార్ములా

- (1)  $M^0L^0T^0$       (2)  $MLT^{-2}$       (3)  $MT^{-2}$       (4)  $MLT^{-1}$

86. A stone is dropped from the top of a tower of height 45 m. One second later another stone is thrown down from the top of the same tower. Both stones reach the ground at the same time. If  $g = 10 \text{ m/s}^2$ , magnitude of the initial velocity of the second stone is

ఒక రాయిని 45 మీ. ఎత్తున్న శిఖరంపై నుండి క్రిందికి వదిలినారు. ఒక సెకను తర్వాత మరొక రాయిని అదే శిఖరముపై నుండి క్రిందికి విసిరినారు. రెండు రాళ్ళు నేలను ఒకేసారి చేరినాయి.  $g = 10 \text{ మీ/సె}^2$ , అయితే రెండవ రాయి తొలి వేగ పరిమాణము

- (1) 25 m/s      (2) 16 m/s      (3) 8 m/s      (4) 12.5 m/s

Rough Work

Handwritten rough work for question 86:

- $h = \frac{u^2}{2g}$
- $t = \frac{2h}{g} = \frac{2 \times 45}{10} = 9 \text{ s}$
- $u = \sqrt{2gh} = \sqrt{2 \times 10 \times 45} = 30 \text{ m/s}$
- $u_1 - u_2 = \frac{2h}{g} - \frac{2h}{g}$
- $\frac{u}{g} - \frac{u_2}{g} = \frac{2h}{g} - \frac{2h}{g}$
- $u - u_2 = 2h$
- $30 - u_2 = 90$
- $u_2 = 30 - 90 = -60$
- $u_2 = 60 \text{ m/s}$



24  
15

87. The position of a particle is given by  $\vec{r} = 3t\hat{i} - 4t^2\hat{j} + 5\hat{k}$ . Then the magnitude of the velocity of the particle at  $t = 2$  sec is

6 - 16 + 5

ఒక కణ స్థానం క్రింది విధంగా ఇవ్వబడినది  $\vec{r} = 3t\hat{i} - 4t^2\hat{j} + 5\hat{k}$ .  $t = 2$  సె. వద్ద కణ వేగ పరిమాణము

- (1)  $\sqrt{276}$  m/s
- (2)  $\sqrt{265}$  m/s
- (3)  $\sqrt{255}$  m/s
- (4)  $\sqrt{246}$  m/s

88. Three bodies A, B and C are projected with the same initial speed with angles of projections  $30^\circ$ ,  $45^\circ$  and  $60^\circ$  respectively. The body/bodies having maximum range :

A, B మరియు C అనే మూడు వస్తువులు వరుసగా  $30^\circ$ ,  $45^\circ$  మరియు  $60^\circ$  కోణాలతో సమాన వేగంతో ప్రక్షిప్తం చేయబడినవి. గరిష్ట వ్యాప్తిని కలిగిన వస్తువు/వస్తువులు :

$R = \frac{u^2 \sin 2\theta}{g}$

- (1) B
- (2) C
- (3) A and B
- (4) A

A మరియు B

89. The vectors  $\vec{A}$ ,  $\vec{B}$  and  $\vec{C}$  are such that  $|\vec{A}| = |\vec{B}|$ ,  $|\vec{C}| = \sqrt{2}|\vec{A}|$  and  $\vec{A} + \vec{B} + \vec{C} = 0$ . The angles between  $\vec{A}$  and  $\vec{B}$ ,  $\vec{B}$  and  $\vec{C}$  respectively are

సదిశలు  $\vec{A}$ ,  $\vec{B}$  మరియు  $\vec{C}$  ల సంబంధము  $|\vec{A}| = |\vec{B}|$ ,  $|\vec{C}| = \sqrt{2}|\vec{A}|$  మరియు  $\vec{A} + \vec{B} + \vec{C} = 0$ .  $\vec{A}$ ,  $\vec{B}$  ల మధ్య,  $\vec{B}$ ,  $\vec{C}$  ల మధ్య కోణములు వరుసగా

- (1)  $90^\circ$ ,  $135^\circ$
- (2)  $45^\circ$ ,  $90^\circ$
- (3)  $45^\circ$ ,  $135^\circ$
- (4)  $90^\circ$ ,  $45^\circ$

90. A car is moving at a speed of 60 km/h traversing a circular road track of radius 60 m. The minimum coefficient of friction to prevent the skidding of the car is ( $g = 10 \text{ m/s}^2$ )

60 మీ. వ్యాసార్థము గల ఒక వృత్తాకార రోడ్డు మార్గం గుండా ఒక కారు 60 కి.మీ./గంట వడితో ప్రయాణిస్తున్నది. కారు జారకుండా నివారించుటకు అవసరమగు కనిష్ట ఘర్షణ గుణకము ( $g = 10 \text{ మీ/సె}^2$ )

- (1) 21/54
- (2) 25/54
- (3) 21/44
- (4) 15/44

Rough Work

$$\mu = \frac{2 \times v^2}{g}$$

$$= \frac{2 \times 60^2}{10}$$

$$= \frac{2 \times 3600}{10}$$

$$= \frac{7200}{10}$$

$$= 720$$

AM 2015 C

36 S

$$\frac{1}{2} = \frac{1}{2} \omega^2 r^2$$

$$A = \sqrt{2A^2 + 2A^2 \cos \theta}$$

$$A = \sqrt{A^2 + A^2 + 2A^2 \cos \theta}$$

$$A = \sqrt{2A^2(1 + \cos \theta)}$$

When a force  $F$  is applied to a mass  $m_1$ , its acceleration is  $6 \text{ m/s}^2$ . If the same force is applied to another mass  $m_2$ , it gives an acceleration  $3 \text{ m/s}^2$ . If the two masses are tied together and if the same force is applied to the combination it gives an acceleration

ఒక బలము  $F$  ను  $m_1$  ద్రవ్యరాశిపై ప్రయోగించగా దాని త్వరణము  $6 \text{ మీ/సె}^2$ . అదే బలాన్ని  $m_2$  ద్రవ్యరాశిపై ప్రయోగిస్తే దాని త్వరణము  $3 \text{ మీ/సె}^2$ . రెండు ద్రవ్య రాశులను కలిపి కట్టిన తరువాత అదే బలము సంయోగముపై ప్రయోగిస్తే బలము కలిగించే త్వరణము

- (1)  $3 \text{ m/s}^2$                       (2)  $1 \text{ m/s}^2$                       (3)  $1.5 \text{ m/s}^2$                       (4)  $2 \text{ m/s}^2$

$$F = ma \Rightarrow \frac{F}{m_1} = 6 \text{ and } \frac{F}{m_2} = 3$$

A particle of mass  $m$  is moving in a circular path of constant radius such that the centripetal acceleration is varying with time as  $a_c = k^2 r t^2$  where  $k$  is constant. The power given to the particle by the force acting on it

$m$  ద్రవ్యరాశి గల ఒక కణము స్థిర వ్యాసార్థము గల వృత్తాకార మార్గంలో దాని అభికేంద్ర త్వరణము  $a_c = k^2 r t^2$  అనే సమీకరణంనకు లోనై కాలంతోపాటు మారుతున్నది. ఇక్కడ  $k$  స్థిరాంకము. ఆ కణంపై పనిచేసే బలం కణానికి యిచ్చిన సామర్థ్యము

- (1)  $2\pi m k^2 r^2 t$                       (2)  $\pi m k^2 r^2 t$                       (3) zero                      (4)  $m k^2 r^2 t$

$$m = \frac{F}{a}$$

$$F = \left( \frac{F}{6} + \frac{F}{3} \right) a$$

3. A bullet is fired from a gun with a velocity  $30 \text{ m/s}$  at an angle of  $60^\circ$  with the horizontal direction. At the highest point of its path, the bullet explodes into two parts with masses in the ratio  $1 : 3$ . The lighter mass comes to rest immediately. Then the speed of the heavier mass is

ఒక తుపాకి నుండి ఒక బుల్లెట్‌ను  $30 \text{ మీ/సె}$  వేగముతో క్షితిజ సమాంతర దిశకు  $60^\circ$  కోణములో పేల్చారు. దాని మార్గంలో గరిష్ట ఎత్తు వద్ద బుల్లెట్, ద్రవ్యరాశులు  $1 : 3$  వున్న రెండు భాగాలుగా విస్ఫోటనము చెందినది. తేలిక ద్రవ్యరాశి వెంటనే నిశ్చల స్థితికి వచ్చినది. అప్పుడు బరువైన ద్రవ్యరాశి వడి

- (1)  $20 \text{ m/s}$                       (2)  $30 \text{ m/s}$                       (3)  $5 \text{ m/s}$                       (4)  $10 \text{ m/s}$

Rough Work

$$\sqrt{\frac{2v \sin \theta}{g}} = \frac{2 \times 30 \times 10}{60}$$

$$= \frac{2 \times 30 \times 10}{60} = 10$$

AM 2015 C



94. A loaded gun of mass  $M$  fires a bullet of mass  $m$  with a velocity  $v$  at an angle of elevation  $\theta$ . The gun is initially at rest on a horizontal frictionless surface. After firing, the center of mass of the gun-bullet system

- (1) moves with velocity  $\frac{mv \cos \theta}{(M+m)}$
- (2) moves with a velocity  $\frac{v(M-m)}{M+m}$  in the horizontal direction
- (3) moves with velocity  $\left(\frac{mv \sin \theta}{M+m}\right)$
- (4) moves with a velocity  $v\left(\frac{m}{M+m}\right)$

$M$  ద్రవ్యరాశి కలిగి బుల్లెట్లతో నిండియున్న ఒక తుపాకి  $m$  ద్రవ్యరాశి గల ఒక బుల్లెట్ను వేగముతో  $\theta$  ఉన్నత కోణములో పేల్చినారు. తుపాకి తొలిగా ఒక క్షితిజ సమాంతర ఘర్షణ రహిత తలము మీద ఉన్నది. పేల్చిన తరువాత తుపాకి-బుల్లెట్ వ్యవస్థ ద్రవ్యరాశి కేంద్రము

- (1)  $\frac{mv \cos \theta}{(M+m)}$  వేగముతో కదులుతుంది
- (2)  $\frac{v(M-m)}{M+m}$  వేగంతో క్షితిజ సమాంతర దిశలో కదులుతుంది
- (3)  $\left(\frac{mv \sin \theta}{M+m}\right)$  వేగముతో కదులుతుంది
- (4)  $v\left(\frac{m}{M+m}\right)$  వేగముతో కదులుతుంది

95. A solid sphere and a thin spherical shell of same radius rotate about their diameters with same angular momentum but with different angular velocities. If  $M_1$  and  $M_2$  are the masses of solid

sphere and hollow sphere and if their angular velocities are in the ratio  $1:2$ , then  $\left(\frac{M_1}{M_2}\right)$  is

ఒకే వ్యాసార్థము కలిగిన ఒక ఘన గోళము ఒక గుల్లగోళము వాటి వ్యాసముల పరంగా ఒకే కోణీయ ద్రవ్య వేగము, విభిన్న కోణీయ వేగములతో భ్రమణము చేయుచున్నవి.  $M_1, M_2$  లు ఘన గోళము, గుల్ల గోళముల ద్రవ్యరాశులయి వాటి కోణీయ వేగముల నిష్పత్తి  $1:2$  అయితే

అప్పుడు  $\left(\frac{M_1}{M_2}\right)$  నిష్పత్తి

- (1)  $\frac{5}{3}$
- (2)  $\frac{10}{3}$
- (3) 3
- (4)  $\frac{1}{3}$

Rough Work

$$\omega = \frac{2\pi}{T}$$

$$\frac{\omega_1}{\omega_2} = \frac{1}{2} \Rightarrow \frac{1}{2} = \frac{\frac{M_1 R}{2}}{\frac{M_2 R}{2}} \Rightarrow \frac{1}{2} = \frac{M_1}{M_2}$$

AM 2015 C

38 S

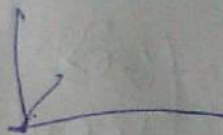

$\frac{T}{9} = \frac{1}{10}$   $1 - \frac{1}{10}$

96. A heavy brass sphere is hung from a weightless inelastic cord and acts as a simple pendulum with its period of oscillation T. The sphere is immersed in non-viscous liquid of density 1/10 of the density of brass. Then it will act as a simple pendulum of period

భార రహిత అస్థితిస్థాపక తాడుకు ఒక బరువైన ఇత్తడి గోళమును వ్రేలాడదీసినారు. ఆది T డోలనావర్తన కాలమున్న లఘులోలకముగా ప్రవర్తిస్తున్నది. ఈ గోళాన్ని స్నిగ్ధత లేని ద్రవంలో ముంచినారు. ద్రవం సాంద్రత, ఇత్తడి సాంద్రతలో 1/10 వ వంతు వున్నది. అప్పుడు ఆ గోళము ఎంత డోలనావర్త కాలమున్న లోలకముగా ప్రవర్తిస్తుంది.

- (1)  $\frac{10}{9}T$       (2)  $\sqrt{\frac{10}{9}}T$       (3)  $\left(\frac{9}{10}\right)^2 T$       (4)  $\frac{T}{2\sqrt{g}}$

97. A light planet is revolving round a massive star with a period of revolution T. If the gravitational force of attraction varies as  $r^{-5/2}$ , then  $T^2$  is proportional to (r is the distance between the planet and star)

ఒక తేలికైన గ్రహము పెంచు ద్రవ్యరాశి గల నక్షత్రము చుట్టూ T భ్రమణావర్తన కాలంతో పరిభ్రమిస్తోంది. గురుత్వాకర్షణ బలం  $r^{-5/2}$  గా మారుతుంటే అప్పుడు  $T^2$  కు అనులోమానుపాతంగా ఉండేది (గ్రహము, నక్షత్రము మధ్య దూరం r)

- (1)  $r^{5/2}$       (2)  $r^{3/2}$       (3)  $r^{1/2}$       (4)  $r^{7/2}$

98. The temperature of a steel rod placed between rigid supports and of length L, area of cross-section A, Young's Modulus Y and coefficient of linear expansion  $\alpha$ , is raised by T. The amount of work done when heated is

పొడవు L, మధ్యచ్ఛేద వైశాల్యము A, యంగ్ గుణకము Y మరియు దైర్ఘ్య వ్యాకోచ గుణకము  $\alpha$  ఉన్న ఒక ఉక్కు కడ్డిని దృఢమైన ఆధారాల మధ్యన ఉంచి, దాని ఉష్ణోగ్రతను T పెంచినారు. వేడి చేయుటవలన జరిగిన పని మొత్తము

- (1)  $\frac{YA\alpha^2 T^2 L}{2}$       (2)  $\frac{YA\alpha T^2 L}{2}$       (3)  $\frac{YA^2 \alpha^2 T^2 L^2}{2}$       (4)  $\frac{YA\alpha TL}{2}$

99. The ratio of the pressure (P) on a swimmer 10 m below the water surface of a lake to that of the pressure on the surface of water ( $P_0$ ) (Atmospheric pressure =  $1 \times 10^5$  Pa,  $\rho = 1000 \text{ kg m}^{-3}$ ,  $g = 10 \text{ m/s}^2$ ) is

ఒక నీటి కొలనులో నీటి తలానికి 10 మీ. లోతులో వున్న ఒక ఈతగానిపై పీడనమునకు నీటి తలముపై నున్న పీడనమునకు గల నిష్పత్తి (వాతావరణ పీడనము =  $1 \times 10^5$  Pa,  $\rho = 1000 \text{ kg m}^{-3}$ ,  $g = 10 \text{ m/s}^2$ )

- (1) 1      (2) 3      (3) Zero      (4) 2

Rough Work

$P_1 = P_0 + \rho gh$        $F = \frac{1}{2} YA \alpha \Delta T$

$\frac{P_1}{P_0} = \frac{V_2}{V_1}$        $39 \text{ s}$        $10^5 + 10^4 + 10^4 + 10^4$

AM 2015 C



$$\frac{R}{\lambda^2} \propto \frac{1}{\lambda^2}$$

100. A sphere at 600 K is losing heat due to radiation. At this temperature its rate of cooling is R. The rate of cooling of this sphere at 400 K is (temperature of surroundings is 200 K)

600 K వద్ద ఉన్న గోళము వికిరణం ద్వారా ఉష్ణం కోల్పోతున్నది. ఈ ఉష్ణోగ్రత వద్ద అది చల్లారే రేటు R. ఈ గోళము 400 K వద్ద ఉన్నప్పుడు అది చల్లారే రేటు (ఆవరణ ఉష్ణోగ్రత 200 K ఉన్నది)

- (1)  $\frac{8}{27}R$  (2)  $\frac{3}{16}R$  (3)  $7R$  (4)  $\frac{16}{3}R$

101. Two perfect black bodies  $A_1$  and  $A_2$  made out of same material have diameters 2 cm and 16 cm respectively.  $\lambda'_{max}$  and  $\lambda''_{max}$  are the wavelengths corresponding to their maximum radiation of energy at a common temperature.  $\lambda'_{max}$  and  $\lambda''_{max}$  are related as

పూర్ణ క్రిష్ణ వస్తువులు  $A_1, A_2$  లు ఒకే పదార్థముతో చేయబడి, వ్యాసములు వరుసగా 2 సెం.మీ, 16 సెం.మీ కలిగి వున్నాయి. అవి ఒకే ఉష్ణోగ్రతలో ఉన్నప్పుడు  $\lambda'_{max}$  మరియు  $\lambda''_{max}$  లు వాటి నుండి వెలువడే గరిష్ట ఉష్ణ వికిరణ శక్తుల తరంగ దైర్ఘ్యాలను తెలుపుతాయి. అప్పుడు  $\lambda'_{max}$  మరియు  $\lambda''_{max}$  ల మధ్య సంబంధము

- (1)  $16\lambda'_{max} = 5\lambda''_{max}$  (2)  $\lambda'_{max} = 8\lambda''_{max}$   
(3)  $8\lambda'_{max} = \lambda''_{max}$  (4)  $\lambda'_{max} = \lambda''_{max}$

102. A Carnot engine working between 200 K and 500 K has done work equal to 800 Joules. Amount of heat energy supplied to the engine from the source is

200 K మరియు 500 K ల మధ్య పనిచేసే కార్నాట్ ఇంజన్ 800 జౌళ్ళు పని చేసింది. జనకము నుండి ఇంజనుకు అందజేసిన ఉష్ణశక్తి మొత్తము

- (1)  $\frac{2000}{3}J$  (2)  $\frac{4000}{3}J$  (3)  $\frac{1600}{3}J$  (4)  $\frac{800}{3}J$

Rough Work

$$\eta = \frac{W}{Q_1} \Rightarrow 20 = \frac{800 \times 5}{Q_1} \Rightarrow Q_1 = \frac{800 \times 5}{20} = 200$$
$$\frac{Q_2}{Q_1} = \frac{400}{200} = 2 \Rightarrow Q_2 = 400$$

AM 2015 C





106. A Telescope using an eye piece of focal length 3 cm has a magnification 10 in normal adjustment. If the Telescope is now used to view an object placed at a distance of 180 cm from the objective, the new length of the Telescope is (assume the final image is at infinity)

3 సెంటీ మీటర్ల నాభ్యాంతరము కల అక్షి కటకము ఉన్న దూరదర్శిని యొక్క ఆవర్ధనము సాధారణ సర్దుబాటులో 10. వస్తు కటకము నుండి 180 సెం.మీ. దూరములో వస్తువు చూడటానికి దూరదర్శిని ఉపయోగించుటకు, ఆ దూరదర్శిని యొక్క కొత్త పొడవు (చివరి ప్రతిబింబము అనంత దూరములో ఉన్నదనుకొనుము)

- (1) 39 cm (2) 36 cm (3) 33 cm (4) 32 cm

107. A monochromatic light beam of wavelength 5896 Å is used in double slit experiment to get interference pattern on a screen. 9<sup>th</sup> bright fringe is seen at a particular position on the screen. At the same point on the screen, if 11<sup>th</sup> bright fringe is to be seen, the wavelength of the light that is needed is (nearly)

ఒక ఏకరీతి తరంగదైర్ల్యం 5896 Å గల కాంతి పుంజం జంట చీలిక ప్రయోగంలో వ్యతికరణ వ్యూహము స్క్రీన్ మీద పొందుటకు వాడబడింది. స్క్రీన్ మీద ఒక నిర్దిష్ట స్థానము వద్ద 9 వ ద్యుతిమయ పట్టీ కనబడినది. స్క్రీన్ మీద అదే స్థానము వద్ద 11 వ ద్యుతిమయ పట్టీ కనబడాలంటే, కావలసిన కాంతి యొక్క తరంగదైర్ల్యం, (సుమారుగా)

- (1) 7014 Å (2) 3525 Å (3) 6780 Å (4) 4824 Å

108. Electric field on the axis of a small electric dipole at a distance  $r$  is  $E_1$  and at a distance of  $2r$  on its perpendicular bisector, the electric field is  $E_2$ . Then the ratio  $E_2 : E_1$  is

ఒక చిన్న విద్యుత్ డైపోల్ అక్షంపై  $r$  దూరంలో విద్యుత్ క్షేత్రం  $E_1$  మరియు దాని లంబ సమద్విఖండన రేఖపై  $2r$  దూరంలో విద్యుత్ క్షేత్రం  $E_2$  అయిన  $E_2 : E_1$  నిష్పత్తి

- (1) 1 : 16 (2) 1 : 4 (3) 1 : 2 (4) 1 : 8

Rough Work



109. Thin plates, each of area  $A$ , of four identical capacitors are arranged such that adjacent plates are at a distance  $d$  apart with air as the medium. The plates are connected to a source of  $V$  Volts as shown in the figure. The charge on plate 2 is

ఒక్కొక్కదాని వైశాల్యము  $A$  గాగల నాలుగు సర్వసమానమైన కెపాసిటర్ పలుచని పలకలను ఆ సన్న పలకల మధ్య  $d$  దూరము ఉండేటట్లు అమర్చబడినవి. ఈ పలకలు  $V$  వోల్టు గల ఉత్పత్తి జనకమునకు పటములో చూపిన విధముగా సంధింపబడినవి. పలక 2 పై గల ఆవేశము విలువ

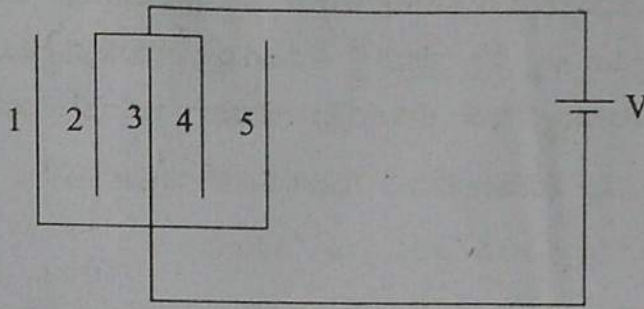

$$Q = CV$$

(1)  $\frac{\epsilon_0 A}{d} V$

(2)  $\frac{\epsilon_0 A}{2d} V$

(3)  $\frac{\epsilon_0 A}{4d} V$

(4)  $\frac{2\epsilon_0 A}{d} V$

110. In Gallium arsenide material, Ohm's law does not hold good because

- (1) resistance is infinite
- (2) current remains constant for any value of voltage
- (3) current goes to infinite at very low voltages
- (4) negative resistance exists in the voltage-current variation

గాలియం ఆర్సెనైడ్ ద్రవ్యాత్మకంలో, ఓమ్ నియమము వర్తింపదు, ఎందుకనగా

- (1) నిరోధము అనంతం
- (2) ఏ వోల్టేజి విలువకైనను విద్యుత్ ప్రవాహము స్థిరంగా ఉండును
- (3) చాలా అల్ప వోల్టేజి వద్ద విద్యుత్ ప్రవాహము అనంతముగా ఉండును
- (4) ఓల్టేజి - విద్యుత్ ప్రవాహము మార్పులో రుణ నిరోధము కలిగియున్నది

Rough Work



111. A message signal of frequency  $w_m$  is superposed on carrier wave of frequency  $w_c$  to get an amplitude modulated wave (AM). Then, one of the angular frequencies of the AM wave is

- (1) equal to the amplitude index of the carrier wave
- (2) equal to the amplitude of the carrier wave
- (3) equal to the modulation of the carrier wave
- (4) equal to the angular frequency of carrier wave

కంపన పరిమితి మాడ్యులేషన్ (AM) తరంగాన్ని పొందుటకు, ఒక వార్త ప్రసారపు సంకేతము యొక్క పౌనఃపున్యము  $w_m$  ను, వాహక తరంగపు పౌనఃపున్యము  $w_c$  తో అద్యారోపించినారు. కంపన పరిమితి మాడ్యులేటర్ తరంగపు యొక్క ఒక కోణీయ పౌనఃపున్యము

- (1) వాహక తరంగపు మాడ్యులేషన్ గుణకముతో సమానం
- (2) వాహక తరంగపు కంపన పరిమితిలో సమానం
- (3) వాహక తరంగపు మాడ్యులేషన్ తో సమానం
- (4) వాహక తరంగపు కోణీయ పౌనఃపున్యముతో సమానం

112. A circuit diagram of CE transistor amplifier is given in the figure, then

CE ట్రాన్సిస్టర్ వర్ధకం యొక్క వలయం పటంలో ఇవ్వబడినది. అయిన

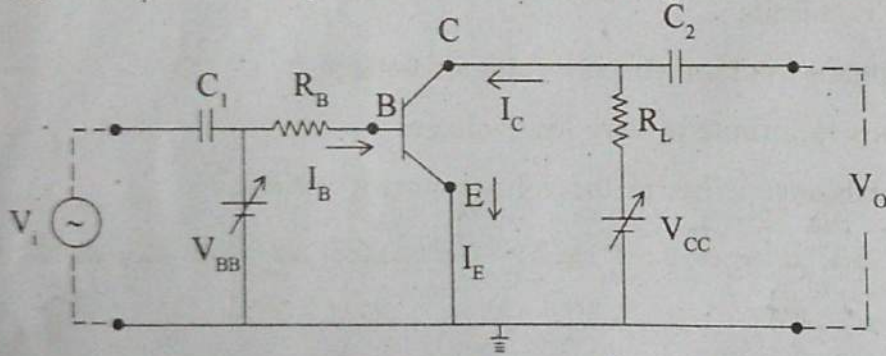

(1)  $V_{BE} + V_i = V_{BE} + I_B R_B$

(2)  $V_{CC} = V_{CE} + I_C R_L$

$V_{BB} = V_{BE} + I_B R_B$  for  $V_i = 0$

(3)  $I_C R_L = I_B R_B + \Delta I_E R_B$

(4)  $V_{CE} - V_{CC} - I_C R_L = I_B R_B$

Rough Work

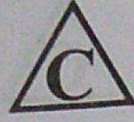

113. pn junction diodes are arranged as shown in the figures (A and B). Identify the bias applied to the diodes.

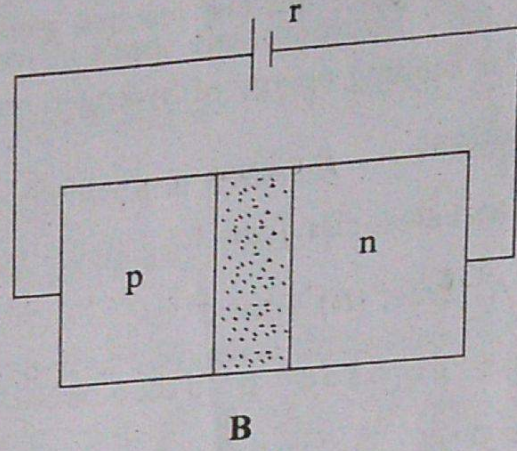
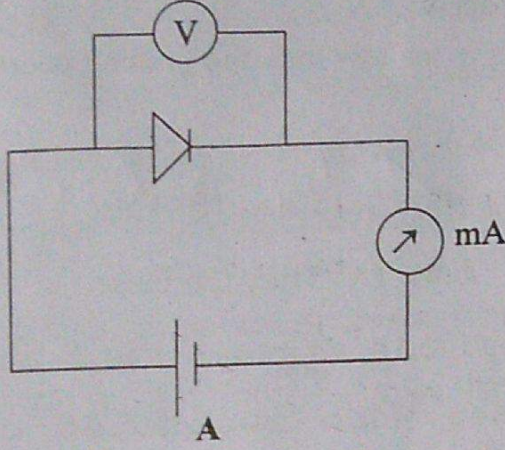

- (1) Both (A) and (B) show forward bias
- (2) (A) shows reverse bias, (B) shows forward bias
- (3) (A) shows forward bias, (B) shows reverse bias
- (4) Both (A) and (B) show reverse bias

పటాల్లో A మరియు B లో చూపినట్లు pn సంధి డయోడ్లు అమర్చబడినవి. డయోడ్లకు అనువర్తిత బయాస్ను గుర్తించండి

- (1) A మరియు B లు రెండు పురోశక్తం చూపిస్తున్నాయి
- (2) A తిరోశక్తం బయాస్ చూపిస్తుంది, B పురోశక్తం బయాస్ చూపిస్తుంది
- (3) A పురోశక్తం బయాస్ చూపిస్తుంది, B తిరోశక్తం బయాస్ చూపిస్తోంది
- (4) A మరియు B లు రెండూ తిరోశక్తం చూపిస్తున్నాయి

Rough Work

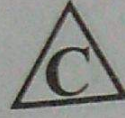

114. (A) In a  $\beta^-$  decay in a nucleus, a daughter nucleus that has discrete energy states is produced. The daughter nucleus reaches ground state from excited state by emitting  $\gamma$ -ray.

(B) The binding energy of hydrogen nucleus is far less than the binding energy of helium nucleus.

(1) (A) False, (B) True

(2) (A) False, (B) False

(3) (A) True, (B) True

(4) (A) True, (B) False

(A) ఒక కేంద్రకంలో  $\beta^-$  క్షయం అయినప్పుడు వివక్త శక్తిస్థాయిలు కలిగిన జన్య కేంద్రకం ఉత్పత్తి చేయబడుతుంది. జన్య కేంద్రకం  $\gamma$ -కిరణ జనింపచేయడం ద్వారా ఉత్తేజస్థాయిల నుండి భూస్థాయికి చేరుతుంది.

(B) హైడ్రోజన్ కేంద్రకం యొక్క బంధన శక్తి హీలియం కేంద్రకం బంధన శక్తి కంటే చాలా తక్కువ.

(1) (A) తప్పు, (B) నిజం

(2) (A) తప్పు, (B) తప్పు

(3) (A) నిజం, (B) నిజం

(4) (A) నిజం, (B) తప్పు

115. The values of potential energy, kinetic energy and the total energy of the electron in the fourth orbit of hydrogen atom are respectively

ఒక హైడ్రోజన్ పరమాణువులో నాలుగవ కక్ష్యలోని ఎలక్ట్రాన్ కు పొటెన్షియల్ శక్తి, గతి శక్తి మరియు మొత్తం శక్తి విలువలు వరసగా

(1)  $-1.7 \text{ eV}, -1.7 \text{ eV}, -3.4 \text{ eV}$

(2)  $-1.7 \text{ eV}, +1.7 \text{ eV}, 0$

(3)  $-1.7 \text{ eV}, +0.85 \text{ eV}, -0.85 \text{ eV}$

(4)  $+1.7 \text{ eV}, +1.7 \text{ eV}, -3.4 \text{ eV}$

Rough Work



116. In Davisson-Germer experiment the decrease of the wavelength of the electron wave was done by

- (1) keeping the same potential difference between anode and filament
- (2) keeping more distance between the anode and filament
- (3) increasing the potential difference between anode and filament
- (4) decreasing the potential difference between anode and filament

డెవిజన్-జెర్మర్ ప్రయోగంలో ఎలక్ట్రాన్ల తరంగదైర్ఘ్యం తగ్గుదల చేయుటకు చేసింది

- (1) ఆనోడ్ కి ఫిలమెంట్ కి మధ్య మార్పులేని పొటెన్షియల్ భేదము ఉంచుట ద్వారా
- (2) ఆనోడ్ కి ఫిలమెంట్ కి మధ్య దూరం ఎక్కువగా పెట్టుట ద్వారా
- (3) ఆనోడ్ కి ఫిలమెంట్ కి మధ్య పొటెన్షియల్ భేదము పెంచుట ద్వారా
- (4) ఆనోడ్ కి ఫిలమెంట్ కి మధ్య పొటెన్షియల్ భేదము తగ్గించుట ద్వారా

117. An electromagnetic wave is travelling in a medium of permeability  $\mu_m$  and permittivity  $\epsilon_m$ .

If 'c' is speed of the wave in free space, then, the refractive index of the medium is

$\mu_m$  పెర్మియబిలిటీ,  $\epsilon_m$  పెర్మిటివిటీ కలిగిన యానకంలో ఒక విద్యుదయస్కాంత తరంగం ప్రయాణిస్తోంది. ఆ తరంగం యొక్క వేగం రిక్తాకాశంలో 'c' అయితే, యానకం యొక్క వక్రీభవన గుణకం

(1)  $\frac{c}{\sqrt{\mu_m \epsilon_m}}$

(2)  $c\sqrt{\epsilon_m \mu_m}$

(3)  $c\sqrt{\frac{\epsilon_m}{\mu_m}}$

(4)  $\frac{1}{c}\sqrt{\frac{\mu_m}{\epsilon_m}}$

~~cm~~

P k T

Rough Work



118. A resistor  $20 \Omega$ , inductive reactance  $15 \Omega$  and capacitive reactance  $15 \Omega$  are connected in series to an AC voltage source  $V = 200\sqrt{2} \sin \omega t$ . Then the maximum current in the circuit is

20  $\Omega$  నిరోధకం, 15  $\Omega$  ప్రేరకత్వ ప్రతిరోధంకల ప్రేరకం మరియు 15  $\Omega$  క్షమత్వ ప్రతిరోధంకల కెపాసిటర్లను  $V = 200\sqrt{2} \sin \omega t$  వోల్టు ఏకాంతర వోల్టేజి జనకానికి శ్రేణిలో సంధించినప్పుడు, ఆ వలయంలో గరిష్ట విద్యుత్ ప్రవాహం విలువ

- (1)  $10\sqrt{2}$  A      (2)  $20\sqrt{2}$  A      (3) 20 A      (4) 10 A

119. The magnetic flux linked with a coil varies with time as  $\phi = 3t^2 + 4t + 9$  webers. The induced emf at  $t = 2$  sec is

ఒక తీగ చుట్టకు అనుసంధానించిన అయస్కాంత అభివాహము కాలముతో  $\phi = 3t^2 + 4t + 9$  వెబర్లుగా మారుతున్నది.  $t = 2$  sec వద్ద ప్రేరిత విద్యుచ్ఛాలక బలము విలువ

- (1) 1 V      (2) 10 V      (3) 16 V      (4) 6 V

120. A bar magnet of magnetic moment  $20 \text{ J/T}$  lies aligned with the direction of a uniform magnetic field of  $0.25 \text{ T}$ . The amount of work required to turn the magnet so as to align its magnetic moment normal to the field direction is

ఒక దండా అయస్కాంతపు అయస్కాంత భ్రామకము  $20 \text{ J/T}$ . దానిని  $0.25 \text{ T}$  ఏకరీతి అయస్కాంత క్షేత్ర దిశలో అమర్చినారు. అయస్కాంతాన్ని, దాని అయస్కాంత భ్రామకము, క్షేత్రానికి లంబంగా ఉండేటట్లు త్రిప్పినప్పుడు జరిగే పని విలువ

- (1) 0.5 J      (2) 0.10 J      (3) 5.0 J      (4) 0.3 J

**Rough Work**



CHEMISTRY

121. An aqueous sucrose (molar mass = 342) solution is labelled as 20% w/w. What is the mole fraction of water in this solution ?

ఒక సుక్రోజ్ (మోలార్ ద్రవ్యరాశి = 342) జల ద్రావణాన్ని 20% w/w గా సూచించారు. ఈ ద్రావణంలో నీటి మోల్ భాగమెంత?

- (1) 0.955
- (2) 0.945
- (3) 0.961
- (4) 0.987

122. The conductivity of 0.01 mol L<sup>-1</sup> KCl solution is 1.41 × 10<sup>-3</sup> S cm<sup>-1</sup>. What is its molar conductivity (in S cm<sup>2</sup> mol<sup>-1</sup>) ?

0.01 mol L<sup>-1</sup> KCl ద్రావణపు వాహకత్వం 1.41 × 10<sup>-3</sup> S cm<sup>-1</sup>. దాని మోలార్ వాహకత్వం (S cm<sup>2</sup> mol<sup>-1</sup> లలో) ఎంత?

- (1) 14.1
- (2) 141
- (3) 1410
- (4) 1.41

123. Assertion (A) : The rate law of a reaction cannot be predicted from its balanced chemical equation, but must be determined experimentally only.

Reason (R) : The order of a reaction is always an integer like 0, 1, 2 and 3.

The correct answer is

- (1) (A) and (R) are correct, (R) is not the correct explanation of (A)
- (2) (A) is correct but (R) is not correct
- (3) (A) is not correct but (R) is correct
- (4) (A) and (R) are correct, (R) is the correct explanation of (A)

నిశ్చితము (A) : ఒక చర్య రేటు సమీకరణాన్ని ప్రయోగాత్మకంగా మాత్రమే నిర్ణయించవలెనుగాని దాని తుల్యం చేయబడిన రసాయన సమీకరణం నుండి నిర్ధారించలేము.

కారణం (R) : ఒక చర్యక్రమాంకము ఎల్లప్పుడు 0, 1, 2, 3 వలె ఒక పూర్ణాంకం.

ఇది సరియైన సమాధానము

- (1) (A) మరియు (R) లు సరియైనవి, (A) కు (R) సరియైన వివరణ కాదు
- (2) (A) సరియైనది, కాని (R) సరియైనది కాదు
- (3) (A) సరియైనది కాదు, కాని (R) సరియైనది
- (4) (A) మరియు (R) లు సరియైనవి, (A) కు (R) సరియైన వివరణ

Rough Work

20g sucrose

40g water

40g

80g + 342g = 422g

49 S

20 / 422

40 / 422

40 / 9 + 10 / 121



124. The order of coagulating power of  $PO_4^{3-}$ ,  $SO_4^{2-}$ , and  $Cl^-$  in the coagulation of a positive sol

- ఒక ధనావేశ సాల్ స్కందనంలో,  $PO_4^{3-}$ ,  $SO_4^{2-}$  మరియు  $Cl^-$  ల స్కందన సామర్థ్య క్రమం
- (1)  $PO_4^{3-} > SO_4^{2-} > Cl^-$       (2)  $SO_4^{2-} > Cl^- > PO_4^{3-}$   
 (3)  $Cl^- > PO_4^{3-} > SO_4^{2-}$       (4)  $Cl^- > SO_4^{2-} > PO_4^{3-}$

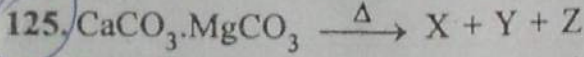

What are X, Y and Z in the above reaction ?

పై చర్యలో X, Y మరియు Z లు ఏవి?

- |     | X        | Y        | Z       |
|-----|----------|----------|---------|
| (1) | CaO      | $MgCO_3$ | $CO_2$  |
| (2) | $CaCO_3$ | MgO      | $CO_2$  |
| (3) | Ca       | Mg       | $2CO_2$ |
| (4) | CaO      | MgO      | $2CO_2$ |

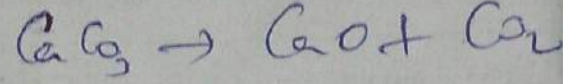

126. Match the following

List-I

Oxoacids of Phosphorous

- (A) Meta Phosphoric 8  
 (B) Pyro Phosphorous 4  
 (C) Hypo Phosphoric 2  
 (D) Hypo Phosphorous 1

List-II

Oxidation State of Phosphorous

- (I) +4  
 (II) +1  
 (III) +2  
 (IV) +3  
 (V) +5

క్రింది వాటిని జతపరుచుము

జాబితా-I

ఫాస్ఫరస్ ఆక్సోఆసిడ్

- (A) మెటా ఫాస్ఫారిక్  
 (B) పైరో ఫాస్ఫరస్  
 (C) హైపో ఫాస్ఫారిక్  
 (D) హైపో ఫాస్ఫరస్

జాబితా-II

ఫాస్ఫరస్ ఆక్సికరణ స్థితి

- (I) +4  
 (II) +1  
 (III) +2  
 (IV) +3  
 (V) +5

The correct match is

ఇది సరియైన సమాధానము

- |     | (A)   | (B)   | (C)  | (D)  |
|-----|-------|-------|------|------|
| (1) | (V)   | (IV)  | (II) | (I)  |
| (2) | (V)   | (IV)  | (I)  | (II) |
| (3) | (III) | (IV)  | (II) | (I)  |
| (4) | (IV)  | (III) | (I)  | (II) |

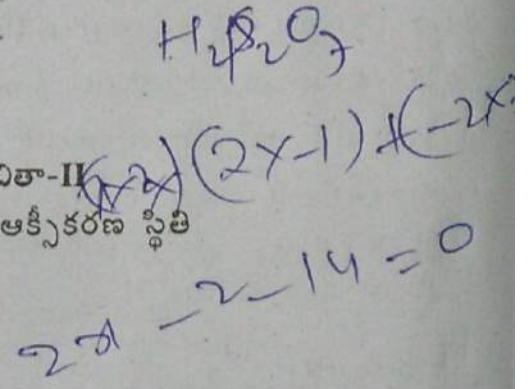

Rough Work



Office  
Po

127. In which one of the following reactions, a 16 group element will get precipitated ?

క్రింది ఏ చర్యలో, 16 వ గ్రూప్ ఘూలకం అవక్షేపితమవుతుంది?

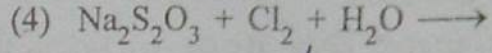
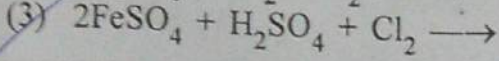
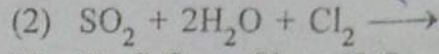
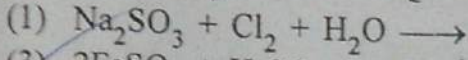

128. For the first row transition metals, the  $E^\ominus$  values are

$E^\ominus$	V	Cr	Mn	Fe	Co	Ni	Cu
( $M^{2+}/M$ )	-1.18	-0.90	-1.18	-0.44	-0.28	-0.25	+0.34

What is the reason for the non-regularity in the above values ?

- (1) non-regular variation of ionisation enthalpies
- (2) the variation in densities of transition metals
- (3) non-regular variation of ionic radii
- (4) different number of electrons present in  $M^{2+}$  ions

మొదటి శ్రేణి పరివర్తన లోహాల  $E^\ominus$  విలువలు క్రింది విధంగా ఉన్నాయి.

$E^\ominus$	V	Cr	Mn	Fe	Co	Ni	Cu
( $M^{2+}/M$ )	-1.18	-0.90	-1.18	-0.44	-0.28	-0.25	+0.34

పై విలువలు ఒక క్రమంలో లేకపోవడానికి కారణం ఏమిటి?

- (1) అయనీకరణ ఎంథాల్పీలలో మార్పు ఒక క్రమ పద్ధతిలో లేకపోవడం
- (2) పరివర్తన మూలకాల సాంద్రతలో మార్పులు
- (3) అయానిక వ్యాసార్థాలలో మార్పు ఒక క్రమ పద్ధతిలో లేకపోవడం
- (4)  $M^{2+}$  అయాన్లలో వివిధ సంఖ్యలో ఎలక్ట్రాన్లుండటం

129. Which one of the following complexes has more magnetic moment value ?

క్రింది సంక్లిష్టాలలో దేనికి ఎక్కువ అయస్కాంత భ్రమక విలువ కలదు?

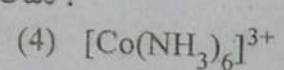
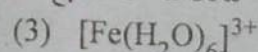
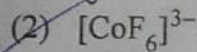
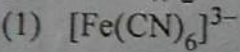

130. Identify the addition polymers from the following

(i) Terylene

(ii) Polypropene

(iii) Polyacrylonitrile

(iv) Nylon 6

(v) Polyvinyl chloride

క్రింది వాటిలో సంకలన పాలిమర్లను గుర్తింపుము

(i) టెరిలీన్ (ii) పాలిప్రోపీన్ (iii) పాలిఎక్రిలొనైట్ (iv) నైలాన్ 6 (v) పాలివిన్లైల్ క్లోరైడ్

(1) (ii), (iii), (v)

(2) (ii), (iv)

(3) (i), (iv)

(4) (i), (ii)

Rough Work



131. Which one of the following has two  $\alpha$ -D-Glucose units ?

(1) Maltose

(2) Cellulose

క్రింది వాటిలో ఏది రెండు  $\alpha$ -D-గ్లూకోజ్ యూనిట్లను కలిగియున్నది

(1) మాల్టోజ్

(3) సెల్యులోజ్

(2) Lactose

(4) Sucrose

(2) లాక్టోజ్

(4) సుక్రోజ్

132.

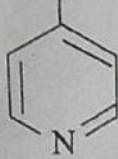
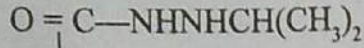

Drug (I)

మందు (I)

The above Drug (I) is an example of \_\_\_\_\_.

(1) Antacid

(2) Antiseptic

(3) Antidepressant

(4) Analgesic

పై మందు (I) -----నకు ఉదాహరణ

(1) ఆమ్ల నిరోధకము

(2) చీము నిరోధకము

(3) వ్యాకులతా నిరోధకము

(4) నొప్పి నిరోధకము

133. The correct order of reactivity of the following iodides in  $\text{S}_{\text{N}}2$  reaction is

$\text{S}_{\text{N}}2$  చర్యలో క్రింది అయోడైడ్ల యొక్క సరియైన చర్యాశీలత క్రమం

(i)  $\text{H}_3\text{CCH}_2\text{CH}_2\text{CH}_2\text{I}$

(ii)  $(\text{H}_3\text{C})_3\text{CI}$

(iii)  $\text{H}_3\text{CCH}_2\text{CH}(\text{I})\text{CH}_3$

(1) (i) > (ii) > (iii)

(2) (ii) > (iii) > (i)

(3) (ii) > (i) > (iii)

(4) (i) > (iii) > (ii)

Rough Work

AM 2015 C

52 S

134.

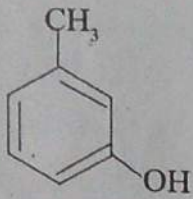

X

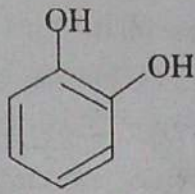

Y

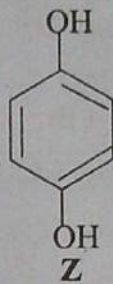

Z

Identify X, Y and Z.

X, Y మరియు Zలను గుర్తింపుము.

	X	Y	Z
(1)	m-Cresol m-క్రిసాల్	Catechol కేటకోల్	Quinol క్విన్లోల్
(2)	Resorcinol రిసార్సిన్లోల్	Catechol కేటకోల్	o-Cresol o-క్రిసాల్
(3)	o-Cresol o-క్రిసాల్	Resorcinol రిసార్సిన్లోల్	Catechol కేటకోల్
(4)	Catechol కేటకోల్	Resorcinol రిసార్సిన్లోల్	Quinol క్విన్లోల్

135. Identify Z in the following reaction

క్రింది చర్యలో Zను గుర్తింపుము

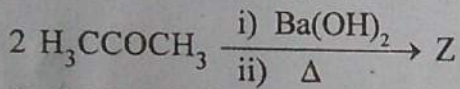

- (1)  $\text{H}_3\text{CCH}_2\text{CO}_2\text{H}$
- (2)  $\text{H}_3\text{C}-\overset{\text{CH}_3}{\text{C}}=\text{CHCOCH}_3$
- (3)  $\text{H}_3\text{CCOCH}_2\text{CO}_2\text{H}$
- (4)  $2\text{H}_3\text{CCO}_2\text{H}$

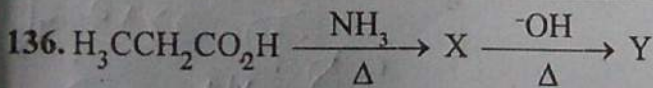

What are X and Y?

X మరియు Yలు ఏవి?

	X	Y
(1)	$\text{H}_3\text{CCH}_2\text{CONH}_2$	$\text{H}_3\text{CCH}_2\text{CH}_2\text{CO}_2\text{H}$
(2)	$\text{H}_3\text{CCH}_2\text{NH}_2$	$\text{H}_3\text{CCH}_2\text{CO}_2\text{H}$
(3)	$\text{H}_3\text{CCH}_2\text{CONH}_2$	$\text{H}_3\text{CCH}_2\text{CO}_2\text{H}$
(4)	$\text{H}_3\text{CCH}_2\text{CN}$	$\text{H}_3\text{CCH}_2\text{CONH}_2$

Rough Work



137.

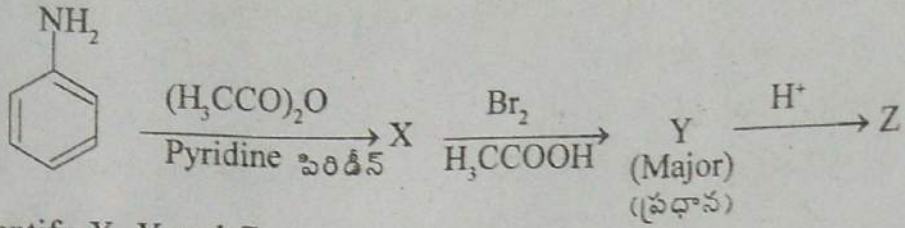

Identify X, Y and Z.

X, Y మరియు Zలను గుర్తింపుము.

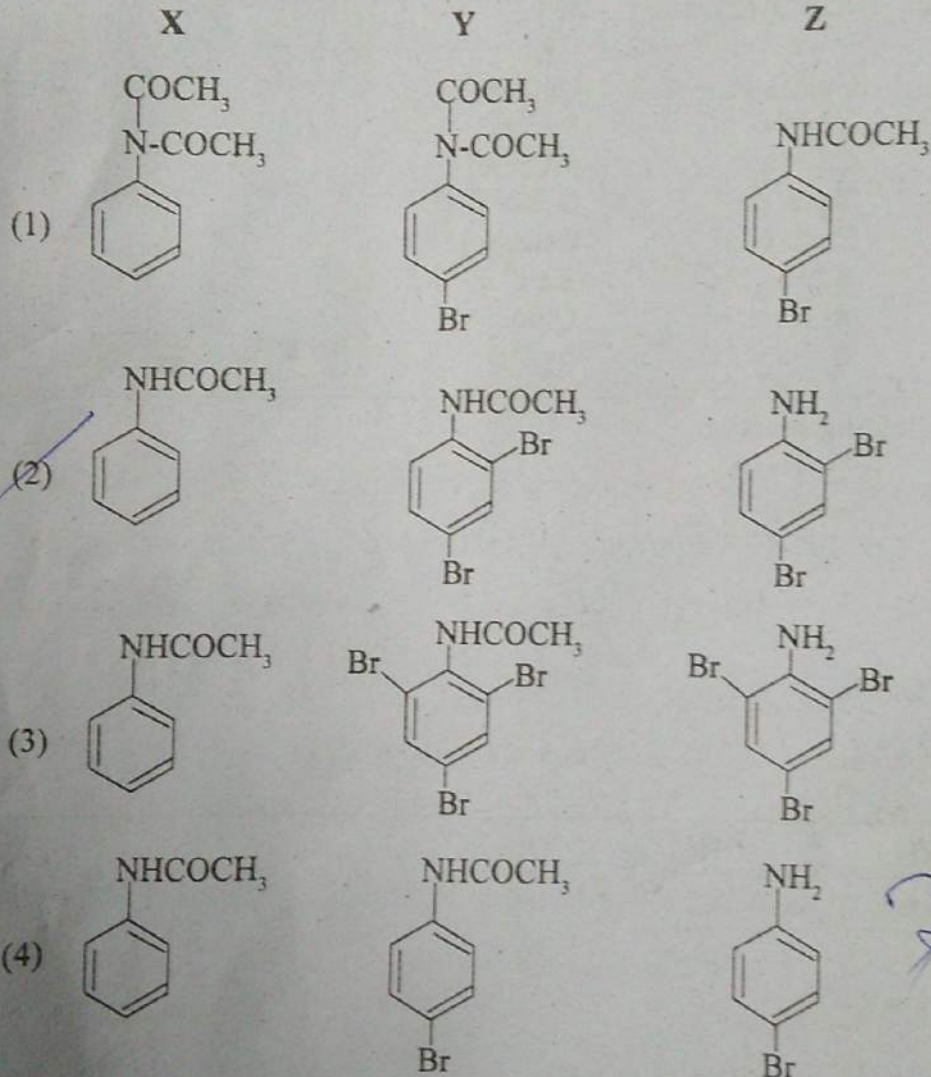

Rough Work

AM 2015 C

54 S

Handwritten calculations and notes in blue ink, including numbers like 1.08, 28, 30, and 0.32, and some illegible text.



1293  
1028  
179

138. If the standard molar enthalpy of formation of CaO(s), CO<sub>2</sub>(g) and CaCO<sub>3</sub>(s) is -635, -393 and -1207 kJ mol<sup>-1</sup> respectively, the Δ<sub>r</sub> H<sup>⊖</sup> in kJ mol<sup>-1</sup> for the reaction

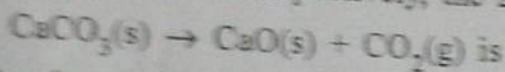

CaO (ఘ), CO<sub>2</sub>(వా) మరియు CaCO<sub>3</sub>(ఘ)ల ప్రమాణ మోలార్ ఎంథాల్పీలు వరుసగా -635, -393 మరియు -1207 kJ mol<sup>-1</sup> అయితే,

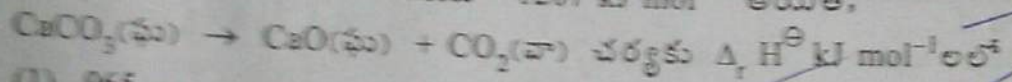

- (1) 965 (2) -179 (3) +179 (4) 2235

139. If the K<sub>sp</sub> of a sparingly soluble salt, A<sub>3</sub>B<sub>2</sub> in water is 1.08 × 10<sup>-8</sup> mol<sup>5</sup> L<sup>-5</sup>, its solubility in mol L<sup>-1</sup> is

ఒక అల్పద్రావణీయ లవణం, A<sub>3</sub>B<sub>2</sub>కి వీటిలో K<sub>sp</sub>, 1.08 × 10<sup>-8</sup> mol<sup>5</sup> L<sup>-5</sup> అయితే, దాని ద్రావణీయత mol L<sup>-1</sup> లో

- (1) 10<sup>-3</sup> (2) 10<sup>-1</sup> (3) 1.08 × 10<sup>-2</sup> (4) 10<sup>-2</sup>

140. At a certain temperature, for the equilibrium H<sub>2</sub>(g) + I<sub>2</sub>(g) ⇌ 2HI(g), if the equilibrium concentrations in mol L<sup>-1</sup> are

[H<sub>2</sub>(g)] = 0.20; [I<sub>2</sub>(g)] = 0.20; [HI(g)] = 2.0, its K<sub>c</sub> is

ఒక నిర్దిష్ట ఉష్ణోగ్రత వద్ద H<sub>2</sub>(వా) + I<sub>2</sub>(వా) ⇌ 2HI(వా) సమతాస్థితిలో, సమతాస్థితి గాఢతలు mol L<sup>-1</sup> లో [H<sub>2</sub>(వా)] = 0.20; [I<sub>2</sub>(వా)] = 0.20; [HI(వా)] = 2.0 అయితే, దాని K<sub>c</sub>

- (1) 10 (2) 1 (3) 100 (4) 0.01

141. Hydrogen resembles alkali metals in many aspects but differs in

- (1) Metallic characters (2) Halide formation (3) Sulphide formation (4) Oxide formation

హైడ్రోజన్ చాలా వరకు క్రూరలోహాలతో పోలికలను కనపరుస్తుంది కానీ దేనిలో విభేదాన్ని చూపిస్తుంది?

- (1) లోహధర్మాలను కలిగి ఉండటం (2) హాలైడ్లను ఏర్పరచటం (3) సల్ఫైడ్లను ఏర్పరచటం (4) ఆక్సైడ్లను ఏర్పరచటం

HCl H<sub>2</sub>S  
NaCl Na  
H<sub>2</sub>O

Rough Work

Na<sub>2</sub>O  
H<sub>2</sub>O



142. Which lithium halide is soluble in pyridine ?

పిరిడిన్ లో కరుగు లభ్యం హాలైడ్ ఏది?

- (1) LiF (2) LiBr (3) LiI (4) LiCl

143. What is the nature of aqueous borax solution ?

- (1) Acidic (2) Neutral (3) Amphoteric (4) Alkaline

బొరాక్స్ జలద్రావణం ప్రవృత్తి ఏమిటి?

- (1) ఆమ్ల (2) తటస్థ (3) ద్విస్వభావ (4) క్షార

144. What is the catalyst used in the following reaction ?

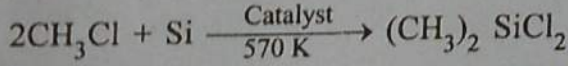

- (1) Copper powder (2) Nickel powder  
(3) Platinum powder (4) Zinc powder

క్రింద ఇవ్వబడిన చర్యలో ఉపయోగించు ఉత్ప్రేరకం ఏది?

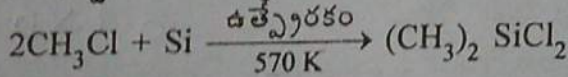

- (1) కాపర్ పొడి (2) నికెల్ పొడి  
(3) ప్లాటినం పొడి (4) జింక్ పొడి

145. What are the heights (km) from the sea level for Troposphere and Stratosphere ?

- (1) 5 and 10—50 (2) 10—20 and 1—10  
(3) 10—30 and 5—10 (4) 10 and 10—50

సముద్ర మట్టం నుండి ట్రోపోవరణం మరియు స్ట్రాటోవరణాల ఎత్తులు (km) ఎంత?

- (1) 5 మరియు 10—50 (2) 10—20 మరియు 1—10  
(3) 10—30 మరియు 5—10 (4) 10 మరియు 10—50

Rough Work



146. The IUPAC name of the following compound is

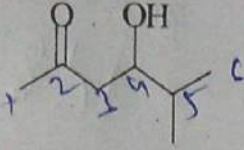

- (1) 4-hydroxy-5-methyl-hexan-2-one  
(2) 5-oxo-2-methyl-hexan-3-ol  
(3) 3-hydroxy-2-methyl-hexan-5-one  
(4) 2-oxo-5-methyl-hexan-4-ol

క్రింది సమేళనం యొక్క IUPAC నామం

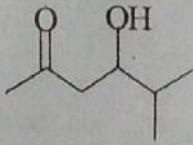

- (1) 4-హైడ్రాక్సీ-5-మీథైల్-హెక్సేన్-2-ఓన్  
(2) 5-ఆక్సో-2-మీథైల్-హెక్సేన్-3-ఓల్  
(3) 3-హైడ్రాక్సీ-2-మీథైల్-హెక్సేన్-5-ఓన్  
(4) 2-ఆక్సో-5-మీథైల్-హెక్సేన్-4-ఓల్

147. Which one of the following statements is not correct ?

- (1) Alkanes undergo halogenation by free radical mechanism. ✓  
(2) Electrolysis of sodium acetate gives methane.  
(3) Sodium acetate on heating with soda lime gives methane.  
(4) Ethane exhibits conformational isomerism. ✓

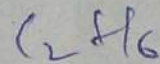
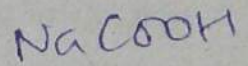

క్రింది వివరణలలో ఏది సరియైనది కాదు?

- (1) ఆల్కేన్లు స్వేచ్ఛా ప్రాతిపదిక చర్య విధానం ద్వారా హాలోజనీకరణం చెందుతాయి  
(2) సోడియం ఎసిటేట్ విద్యుద్విశ్లేషణలో మీథేన్ను ఇస్తుంది  
(3) సోడియం ఎసిటేట్ను సోడాలైమ్తో వేడి చేస్తే మీథేన్ను ఇస్తుంది  
(4) ఈథేన్ అనురూప సాదృశ్యంను ప్రదర్శిస్తుంది

Rough Work

166) 20 (0)

20 x 100 / 166



148. Which one of the following statements is correct ?

- (1) Deactivating groups are ortho and para directing groups
- (2) Cyclohexadiene is an aromatic compound
- (3) Electrophilic substitution of benzene takes place via  $\sigma$ -complex
- (4) Reaction of benzene with 1-chloropropane and anhydrous  $AlCl_3$  gives n-propylbenzene

20 x 100 / 166 = 120.48

క్రింది వివరణలలో ఏది సరియైనది?

- (1) నిరుత్తేజక సమూహాలు ఆర్థో మరియు పారా స్థాన నిర్దేశక సమూహాలు
- (2) సైక్లోహెక్సాడైయన్ ఒక ఆరోమాటిక్ సమ్మేళనం
- (3) బెంజీన్ లో ఎలక్ట్రోఫిలిక్ ప్రతిక్షేపణ చర్య  $\sigma$ -సంక్లిష్టం ద్వారా జరుగుతుంది
- (4) బెంజీన్ ను 1-క్లోరోప్రోపేన్ మరియు నిర్జల  $AlCl_3$  తో చర్య జరిపినప్పుడు n-ప్రోపైల్ బెంజీన్ ను ఇస్తుంది

149. A compound is formed by elements 'X' (cations) and 'Y' (anions). Ions of 'Y' form cubic close packing (ccp) and ions of 'X' occupy all the octahedral voids. What is the molecular formula of the compound ?

ఒక పదార్థము, మూలకాలు 'X' (కాటయాన్లు) మరియు 'Y' (ఆనయాన్లు)లతో ఏర్పడింది. 'Y' యొక్క అయాన్లు సన్నిహిత ఘనకూర్పు (ccp) ఏర్పరచగా, X యొక్క అయాన్లు ఆక్టాహెడ్రల్ రంధ్రాలన్నింటినీ ఆక్రమించుకున్నాయి. పదార్థము యొక్క అణుఫార్ములా ఏది?

- (1)  $XY_2$
- (2)  $X_2Y$
- (3)  $X_2Y_3$
- (4)  $XY$

150. The density of 20% (w/w) aqueous KI solution is  $1.202 \text{ g mL}^{-1}$ . What is its approximate molality ? (molar mass of KI = 166)

20% (w/w) KI జల ద్రావణపు సాంద్రత  $1.202 \text{ g mL}^{-1}$ . దాని ఉజ్జాయింపు మోలాలిటీ ఎంత? (KI యొక్క మోలార్ ద్రవ్యరాశి = 166)

- (1) 0.5 m
- (2) 2.5 m
- (3) 0.15 m
- (4) 1.5 m

$d = \frac{m}{V} = 1.2$

Rough Work

$PM = \frac{m}{V} \times 1000$   
 $20 \text{ m} = \frac{m}{166} \times 1000$

$\frac{20}{166} \times 1000$   
 $\frac{1}{16} = \frac{1}{16}$   
 $n = \frac{20}{166}$

58 S

$\frac{20}{166} \times 1000$   
 $\frac{1}{16} = \frac{1}{16}$   
 $\frac{20}{166} \times 1000$

20  
166

$\bar{\nu} = \frac{1}{\lambda} = R \left[ \frac{1}{n_1} - \frac{1}{n_2} \right]$

$\frac{1}{\lambda} = R \left[ \frac{1}{4} - \frac{1}{9} \right]$

51. Hydrogen spectrum gave a series of lines at  $\frac{5R}{36}$ ,  $\frac{3R}{16}$  and  $\frac{21R}{100} \text{ cm}^{-1}$  (R = Rydberg constant in  $\text{cm}^{-1}$ ). These lines belong to

- (1) Balmer series (2) Paschen series (3) Pfund series (4) Lyman series

హైడ్రోజన్ వర్ణపటం  $\frac{5R}{36}$ ,  $\frac{3R}{16}$  మరియు  $\frac{21R}{100} \text{ cm}^{-1}$  వర్ణ గీతల శ్రేణిని ఇచ్చింది

(R = రిడ్ బర్గ్ స్థిరాంకము  $\text{cm}^{-1}$  లలో) ఈ గీతలు దేనికి సంబంధించినవి?

- (1) బామర్ శ్రేణి (2) పాషన్ శ్రేణి  
(3) ఫున్డ్ శ్రేణి (4) లైమన్ శ్రేణి

152. The ground state energy in J, of hydrogen atom is  $-X$ . The minimum energy in J, required to promote an electron from  $n = 1$  to  $n = 2$  in  $\text{He}^+$  is

హైడ్రోజన్ పరమాణువు భూస్థాయి శక్తి J లలో  $-X$ .  $\text{He}^+$  లో  $n = 1$  నుండి  $n = 2$  కు ఎలక్ట్రాన్ పరివర్తనం చేయడానికి అవశ్యమగు కనిష్ట శక్తి 'J' లలో

- (1)  $\frac{4X}{3}$  (2)  $3X$  (3)  $\frac{X}{3}$  (4)  $\frac{3X}{4}$

153. The metal which can form an oxide having metal : oxygen ratio 2 : 3 is

- (1) Sn (2) Bi (3) Ba (4) Na

154. The first ionization enthalpies of N, O, F follow the order

N, O, F ల మొదటి అయొనైజేషన్ ఎంథాల్పీలు పాటించు క్రమము

- (1)  $O < N < F$  (2)  $F < O < N$  (3)  $F < N < O$  (4)  $N < O < F$

155. The dipole moment of  $\text{BF}_3$  is zero because

- (1) It is a covalent molecule  
(2) The electronegativity difference between boron and fluorine is more  
(3) It is having trigonal planar geometry  
(4) It is a tetra atomic molecule

$\text{BF}_3$  ద్విధ్రువ భ్రామకం విలువ సున్న. ఎందుకనగా

- (1) ఇది సమయోజనీయ అణువు  
(2) బోరాన్, ఫ్లోరిన్ల మధ్య ఋణ విద్యుదాత్మకత తేడా ఎక్కువ  
(3) ఇది త్రికోణ సమతల జ్యామితి కలిగియున్నది  
(4) ఇది నాలుగు పరమాణువులున్న అణువు

Rough Work

AM 2015 C

59 S

Handwritten notes and diagrams including:  
 $6:6$   
 $55$   
 $6 \quad 6$   
 $18$   
 Periodic table elements: Sn, Pb, Bi, Po, At, Rn, N, O, F, Li, Be, B, C, N, O, F, Ne, Na, Mg, Al, Si, P, S, Cl, Ar, K, Ca, Sc, Ti, V, Cr, Mn, Fe, Co, Ni, Cu, Zn, Ga, Ge, As, Se, Br, Kr, Rb, Sr, Y, Zr, Nb, Mo, Tc, Ru, Rh, Pd, Ag, Cd, In, Sn, Sb, Te, I, Xe, Ba, La, Ce, Pr, Nd, Pm, Sm, Eu, Gd, Tb, Dy, Ho, Er, Tm, Yb, Lu, Hf, Ta, W, Re, Os, Ir, Pt, Au, Hg, Tl, Pb, Bi, Po, At, Rn, Fr, Ra, Ac, Th, Pa, U, Np, Pu, Am, Cm, Bk, Cf, Es, Fm, Md, No, Lr.



156. Which one of the following is *not* correct ?

- (1) Formal charges help in the selection of the lowest energy structure of molecule ✓
- (2) Number of unshared electrons on the atom is also considered for calculation of formal charge. ✓
- (3) Formal charge of each atom of polyatomic ion can be calculated. ✓
- (4) Formal charges indicate real charge separation within the molecule. ✓

క్రింది వాటిలో ఏది సరియైనది కాదు?

- (1) ఫార్మల్ ఛార్జీలు అతి తక్కువ శక్తిగల అణు నిర్మాణాన్ని గుర్తించటానికి ఉపయోగపడతాయి
- (2) ఫార్మల్ ఛార్జీని లెక్కించుటకు పరమాణువు మీద ఉన్న పంచుకోబడని ఎలక్ట్రాన్లను కూడా ఉపయోగిస్తారు
- (3) బహు పరమాణుక అయాన్లోని ప్రతి పరమాణువుకు ఫార్మల్ ఛార్జీని లెక్కించవచ్చు
- (4) ఫార్మల్ ఛార్జీలు అణువులోని నిజ ఛార్జి విభజనను చూపిస్తాయి

157. Which one of the following statements is *not* correct ?

- (1) For ideal gases, compressibility factor,  $Z = 1$  at all temperatures and pressures ✓
- (2) The kinetic energy of a gas is inversely proportional to temperature (in K). ✗
- (3) The order of root mean square velocity ( $U_{rms}$ ), average velocity ( $U_{av}$ ) and most probable velocity ( $U_{mp}$ ) of a gas is  $U_{rms} > U_{av} > U_{mp}$ . ✓
- (4) Viscosity of a liquid decreases with increasing temperature. ✓

ఈ క్రింది వివరణలలో ఏది సరియైనది కాదు?

- (1) అన్ని ఉష్ణోగ్రత, పీడనాల వద్ద ఆదర్శ వాయువులకు సంపీడన గుణకం,  $Z = 1$  అవుతుంది
- (2) ఒక వాయు గతిజశక్తి, ఉష్ణోగ్రత (Kలో)కు విలోమానుపాతంలో ఉంటుంది
- (3) ఒక వాయువు, వేగాల వర్గాల సగటు వర్గ మూల వేగము ( $U_{rms}$ ), సగటువేగం ( $U_{av}$ ) మరియు గరిష్ట సంభావ్యతా వేగం ( $U_{mp}$ ) ల క్రమం,  $U_{rms} > U_{av} > U_{mp}$  ✓
- (4) ద్రవం స్నిగ్ధత, ఉష్ణోగ్రతలో పెరుగుదలతోపాటు తగ్గుతుంది

158. The gas that liquifies first, when cooled from 500 K to its critical temperature given in parenthesis is

500 K నుండి, కుండలీకరణంలో ఇవ్వబడిన సందిగ్ధ ఉష్ణోగ్రతకు వాయువును శీతలీకరణము చేసినపుడు మొదట ద్రవీభవించునది

- (1)  $NH_3$  (405.5 K)
- (2)  $O_2$  (154.3 K)
- (3)  $N_2$  (126.0 K)
- (4)  $CO_2$  (304.1 K)

Rough Work



159. Three students namely A, B, C have done an experiment two times individually, for which the correct value is 2.00 g. The results are given below

	Experiment 1	Experiment 2
	(g)	(g)
Student A	1.95	1.93
Student B	1.94	2.05
Student C	2.01	1.99

Whose results are accurate and precise ?

A, B, C అను ముగ్గురు విద్యార్థులు ఒక ప్రయోగాన్ని విడివిడిగా రెండుసార్లు చేసారు. ఆ ప్రయోగానికి అసలు విలువ 2.00 g. ప్రయోగ విలువలు క్రింద ఇవ్వబడినవి.

	ప్రయోగం 1	ప్రయోగం 2
	(g)	(g)
విద్యార్థి A	1.95	1.93
విద్యార్థి B	1.94	2.05
విద్యార్థి C	2.01	1.99

ఎవరి ప్రయోగ విలువలు వాస్తవంగాను, కచ్చితంగాను ఉన్నాయి.

- (1) B (2) C (3) A and B (4) A  
A మరియు B

160. What is the volume (in mL) of 0.5 M NaOH required to prepare one litre of 0.2 M NaOH ?

ఒక లీటరు 0.2 M NaOH ను తయారుచేయుటకు కావలసిన 0.5 M NaOH ఘనపరిమాణం (mL లలో) ఎంత?

- (1) 200 (2) 250 (3) 400 (4) 500

Rough Work

$$0.5 = \frac{0.2 \times 1000}{V}$$
$$0.2 = \frac{W}{1000}$$
$$W = \frac{0.2 \times 1000}{1}$$
$$W = 200 \text{ gm}$$
$$0.2 \times 1000 = 200$$
$$0.2 \times 1000 = 200$$

200